

Appareil photo numérique Kodak EasyShare DX6490 Zoom



Guide d'utilisation

www.kodak.com

Des didacticiels interactifs vous sont proposés sur le site Web, à l'adresse suivante : www.kodak.com/go/howto



Eastman Kodak Company
343 State Street
Rochester, New York 14650 - États-Unis

© Eastman Kodak Company, 2003
Kodak et EasyShare sont des marques d'Eastman Kodak Company.
Toutes les images d'écran sont fictives.
Réf. 6B8596_fr

Vue avant

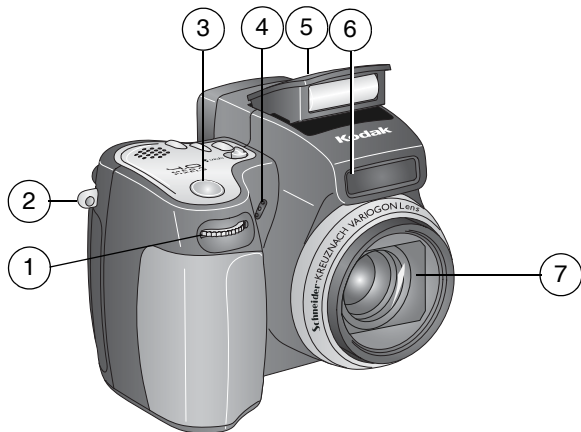

1 Molette de sélection

2 Dragonne

3 Bouton d'obturation

4 Microphone

5 Flash escamotable

6 Témoin Retardateur/Vidéo

7 Objectif

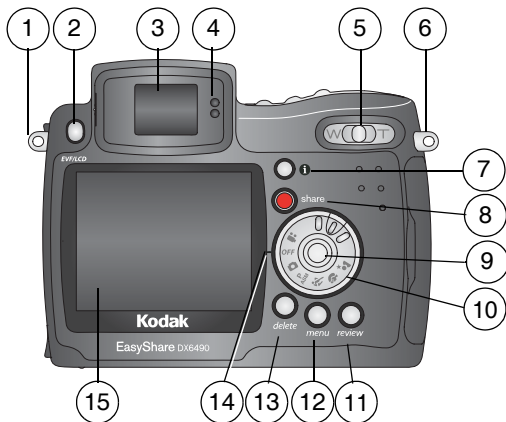

Vue arrière

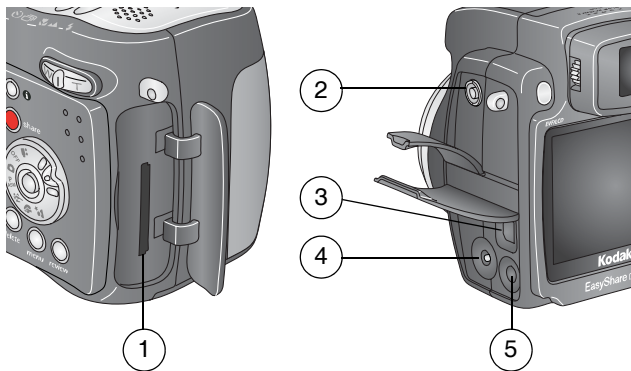

- | | | | |
|---|---------------------------------|----|---|
| 1 | Dragonne | 9 | Bouton directionnel (orienter
◀/▶ ▲/▼)
Bouton OK (appuyer dessus) |
| 2 | Bouton à bascule EVF/LCD | 10 | Cadran de sélection de
mode/Activé-Désactivé |
| 3 | EVF (viseur électronique) | 11 | Bouton Review (Visualisation) |
| 4 | Capteurs optiques EVF | 12 | Bouton Menu |
| 5 | Zoom (Grand angle/Téléobjectif) | 13 | Bouton Delete (Supprimer) |
| 6 | Dragonne | 14 | Position On (activé), témoin de
mode |
| 7 | Bouton d'état i | 15 | Écran à cristaux liquides |
| 8 | Bouton Share (Partager) | | |

Vues latérales



- 1 Logement pour carte SD/MMC **en option**
- 2 Connecteur de flash externe
- 3 Port USB 
- 4 Port d'entrée c.c. (5 V) 
- 5 Sortie A/V (pour télévision)

Vues de dessus et de dessous

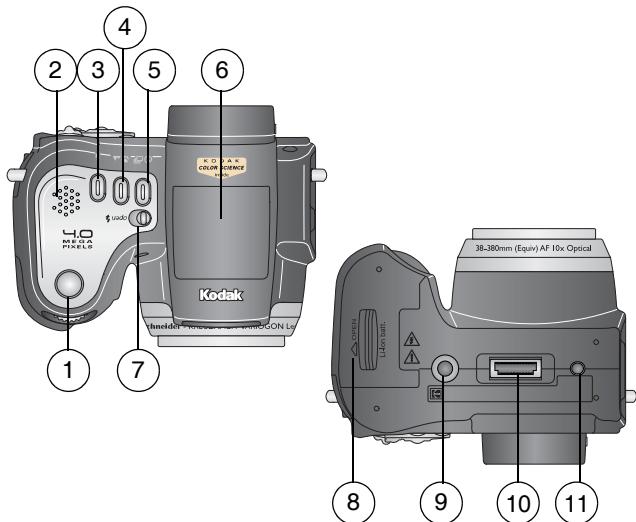

Vue de dessus

- 1 Bouton d'obturation
- 2 Haut-parleur
- 3 Bouton du flash ⚡
- 4 Bouton Gros plan/Paysage 📷
- 5 Bouton Retardateur/Rafale ⌚ 📄
- 6 Flash escamotable
- 7 Bouton Ouvrir ⚡ flash

Vue de dessous

- 8 Compartiment de la pile
- 9 Fixation trépied/repère, station d'accueil 6000
- 10 Connecteur de la station d'accueil
- 11 Repère, station 6000

Table des matières

1	Mise en route	1
	Installation du logiciel	1
	Vous souhaitez imprimer ce guide en version grand format ?.....	1
	Contenu de l'emballage.....	2
	Chargement de la pile.....	3
	Installation de la pile	4
	Fixation de la dragonne et du cache d'objectif.....	4
	Mise en marche de l'appareil photo.....	5
	Réglage de la date et de l'heure	6
	Changement d'écran, viseur électronique ou écran à cristaux liquides	7
	Vérification de l'état de l'appareil photo et de la photo	8
	Insertion d'une carte SD/MMC.....	12
	Choix de la mémoire interne ou de la carte SD/MMC.....	13
	Informations importantes sur les piles.....	16
2	Prise de photos	19
	Prise d'une photo	19
	Modes de prise de vue.....	20
	Mode PASM.....	21
	Prise de photos en gros plan et de paysages.....	25
	Utilisation des marques de cadrage de l'autofocus.....	26



Visualisation rapide : visualisation de la photo qui vient d'être prise	27
Utilisation du zoom optique.....	28
Utilisation du zoom numérique avancé	29
Utilisation du flash escamotable.....	29
Utilisation d'un flash externe.....	32
Pour vous prendre vous-même en photo.....	33
Prise de photos en rafale.....	34
Modification des réglages en option.....	35
Réglage de la qualité d'image	37
Réglage de la balance des blancs en mode PASM	38
Réglage de la vitesse ISO en mode PASM.....	39
Réglage du mode Couleur	40
Réglage de la mesure de l'exposition en mode PASM	42
Réglage de la zone de mise au point en mode PASM.....	43
Réglage de la netteté en mode PASM.....	44
Réinitialisation des réglages par défaut.....	45
Marquage préalable des noms d'album.....	46
Horodatage des photos	48
Réglage du capteur d'orientation	49
3 Prise de vidéos	51
Réalisation d'une vidéo.....	51
Visualisation rapide : visualisation de la séquence vidéo réalisée.....	52
Utilisation du zoom optique.....	53

Modification des options d'enregistrement vidéo supplémentaires	53
Élimination des bruits de l'appareil photo lors de l'enregistrement.....	54
Réglage de la longueur de la vidéo.....	55
Marquage préalable des noms d'album.....	56
Pour vous prendre vous-même en vidéo.....	57
4 Visualisation des photos et des vidéos	59
Visualisation d'une photo ou d'une vidéo	59
Lecture d'une vidéo	60
Visualisation simultanée de plusieurs photos ou vidéos.....	61
Suppression de photos et de vidéos.....	62
Modification des options de visualisation supplémentaires	63
Agrandissement des photos.....	64
Protection des photos et des vidéos contre leur suppression	65
Marquage de photos/séquences vidéo pour les albums	66
Exécution d'un diaporama.....	67
Affichage des photos et des vidéos sur un téléviseur	69
Copie de photos et de vidéos.....	70
Affichage de la date de la vidéo.....	71



Affichage des informations relatives aux photos ou vidéos.....	72
Protection de l'objectif pendant la visualisation.....	73
5 Partage de photos et de vidéos	75
Quand marquer les photos et les vidéos ?.....	76
Marquage des photos pour l'impression.....	76
Marquage de photos et de vidéos pour envoi par courrier électronique.....	78
Marquage de photos et vidéos comme favoris.....	79
Besoin d'aide ?.....	79
6 Personnalisation des réglages de l'appareil photo	81
Pour accéder aux menus et au mode de configuration.....	81
Menus Configuration.....	81
Retour au menu précédent.....	82
Modification du nombre de tirages par défaut	82
Désactivation de la visualisation rapide.....	83
Modification du zoom numérique avancé.....	84
Désactivation du son de l'obturateur.....	85
Désactivation de la description du mode.....	85
Réglage de la sortie vidéo	86
Sélection d'une langue.....	87
Formatage de la carte ou de la mémoire interne	87

	Affichage des informations relatives à l'appareil photo	88
7	Installation du logiciel	89
	Configuration système requise sous Windows	89
	Configuration requise sur Mac OS X.....	90
	Configuration requise sur Mac OS 8.6 et 9.x.....	90
	Installation du logiciel.....	91
8	Connexion de l'appareil photo à l'ordinateur	93
	Transfert de photos à l'aide du câble USB.....	94
	Impression de photos à partir de votre ordinateur	95
	Impression à partir d'une carte SD/MMC en option.....	95
	Impression avec ou sans ordinateur.....	96
9	Utilisation de la station d'accueil 6000	97
	Contenu de l'emballage de la station d'accueil 6000.....	97
	Installation du logement d'insertion personnalisé de votre appareil photo.....	98
	Connexion de la station d'accueil 6000	99
	Mise en place de l'appareil photo dans la station d'accueil	101
	Chargement de la pile	102
	Transfert de photos avec la station d'accueil	104
	Visualisation des photos et des vidéos.....	105
	Dépannage de la station d'accueil 6000	106

	Caractéristiques de la station d'accueil 6000.....	107
	Utilisation de l'adaptateur secteur pour alimenter l'appareil photo.....	108
	Anciens modèles d'appareils photo et de stations d'accueil	108
10	Dépannage	109
	Problèmes liés à l'appareil photo.....	109
	Communications entre l'appareil photo et l'ordinateur.....	115
	Cartes SD/MMC et mémoire interne.....	117
	Messages sur l'écran de l'appareil photo.....	118
	État du témoin de mode	123
11	Obtention d'aide	125
	Liens Web utiles	125
	Aide de ce guide.....	125
	Aide du logiciel.....	126
	Assistance client par téléphone	126
12	Annexe	129
	Caractéristiques de l'appareil photo	129
	Réglages d'origine par défaut.....	132
	Mise à niveau du logiciel et du micrologiciel	133
	Conseils, sécurité, maintenance.....	134
	Capacités de stockage	135
	Recherche de photos et de vidéos sur une carte	136

<i>Conventions d'attribution de noms aux photos</i>	<i>137</i>
<i>Fonctions de veille</i>	<i>138</i>
<i>Conformité et stipulations FCC.....</i>	<i>139</i>

1 Mise en route

Installation du logiciel

Installez le logiciel Kodak EasyShare à partir du CD correspondant **avant** de connecter l'appareil photo (ou la station d'accueil) à l'ordinateur. Si vous ne procédez pas ainsi, le logiciel risque de ne pas se charger correctement.

Voir le guide Commencez ici ! de l'appareil photo ou la section [Installation du logiciel, page 89](#).

Vous souhaitez imprimer ce guide en version grand format ?

Pour imprimer une version grand format de ce guide d'utilisation :

- 1 Visitez le site Web www.kodak.com/go/dx6490support.
 - 2 Rendez-vous à la section *Manuals* (Manuels).
 - 3 Cliquez sur *View as PDF* (Afficher en tant que PDF) pour ouvrir le guide d'utilisation.
 - 4 Pour un ordinateur fonctionnant sous Windows ou sur Mac OS 8.6 ou 9.x :
 - Dans le menu Fichier, sélectionnez Imprimer.
 - Dans la fenêtre d'impression, sélectionnez Ajuster.
- Sur Mac OS X :
- Dans le menu Fichier, sélectionnez Mise en page.
 - Définissez Échelle sur 200 %.
- 5 Imprimez comme vous le faites habituellement.

Contenu de l'emballage

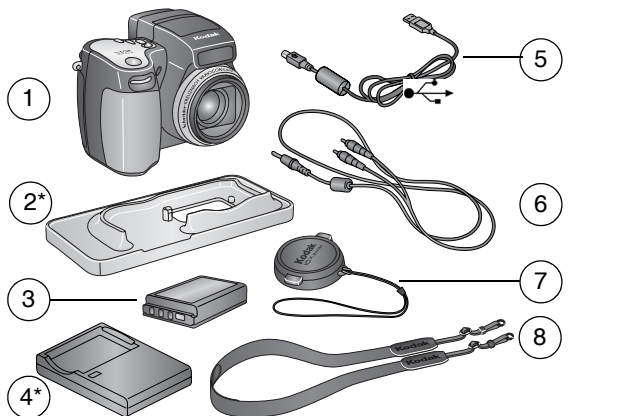

- | | |
|--|--|
| 1 Appareil photo | 5 Câble USB |
| 2* Logement d'insertion personnalisé (pour station d'accueil et station d'impression 6000) | 6 Câble audio/vidéo (pour une visualisation sur un téléviseur) |
| 3 Pile rechargeable au lithium, 1 700 mAh | 7 Cache d'objectif |
| 4* Chargeur de pile, avec fiches | 8 Dragonne |

Non illustrés : Guide d'utilisation ou CD du Guide d'utilisation, Guide de démarrage rapide, CD du logiciel Kodak EasyShare. Le contenu peut être modifié sans préavis.

* Si l'emballage de votre appareil photo contient une station d'accueil 6000 Kodak EasyShare :

Le logement d'insertion personnalisé (2*) est pré-installé sur la station d'accueil et le chargeur de pile (4*) n'est pas inclus. Voir [page 97](#) pour connaître les autres accessoires contenus dans l'emballage.

Chargement de la pile

Vous devez charger la pile rechargeable au lithium avant de l'utiliser pour la première fois.

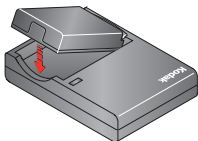

- 1 Insérez la pile dans le chargeur.

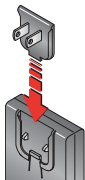

- 2 Insérez la fiche qui correspond à votre prise électrique.

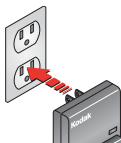

- 3 Branchez le chargeur dans la prise électrique.
Le témoin lumineux devient rouge.
Lorsque le témoin lumineux passe au vert,
retirez la pile et débranchez le chargeur.
Le chargement dure environ 3 heures.

Pour connaître l'autonomie des piles, voir [page 16](#).

Vous pouvez également charger la pile avec la station d'impression 6000 Kodak EasyShare ou avec la station d'accueil 6000 Kodak EasyShare, en option (voir [page 97](#)). Vous pourrez vous les procurer, ainsi que les autres accessoires Kodak, auprès d'un distributeur de produits Kodak ou sur le site Web à l'adresse suivante : www.kodak.com/go/accessories_francais.

REMARQUE : si votre appareil photo est vendu avec une station d'accueil 6000 Kodak EasyShare, le chargeur de pile n'est pas inclus. Dans ce cas, vous devez utiliser la station d'accueil pour charger la pile (voir le [chapitre 9, Utilisation de la station d'accueil 6000](#)).

Installation de la pile



ATTENTION :

Utilisez uniquement une pile au lithium rechargeable Kodak EasyShare. Voir **Informations importantes sur les piles**, page 16.

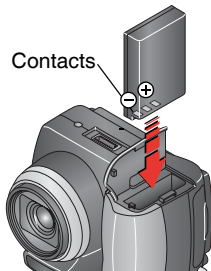

- 1 Assurez-vous que le cadran de sélection de mode est positionné sur Off (Arrêt).
- 2 Ouvrez le compartiment de la pile.
- 3 Orientez la pile dans la position indiquée et enfoncez-la.
- 4 Fermez le compartiment de la pile.

Fixation de la dragonne et du cache d'objectif



Dragonne :

- 1 Fixez les anneaux métalliques des extrémités de la dragonne aux points d'attache situés de chaque côté de l'appareil photo.

Cache d'objectif :



- 1 Enfilez l'attache du cache d'objectif dans l'anneau de la dragonne (le plus proche de l'objectif sur l'appareil photo).
- 2 Passez le cache d'objectif dans la boucle, puis tirez fermement.

Utilisez le cache d'objectif pour protéger l'objectif lorsque vous n'utilisez pas l'appareil photo.

Mise en marche de l'appareil photo

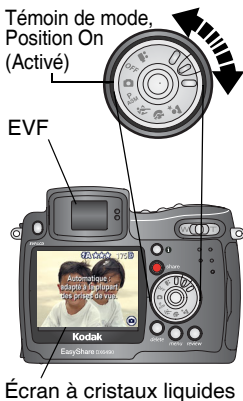

- Pour allumer l'appareil photo, **tournez le cadran de sélection de mode.**

Tournez-le dans le sens des aiguilles d'une montre pour prendre des photos.

Tournez-le dans le sens inverse des aiguilles d'une montre pour réaliser des séquences vidéo.

Le témoin de mode clignote pendant que l'appareil photo effectue une vérification automatique, puis reste allumé lorsque l'appareil est prêt à prendre des photos ou à réaliser des séquences vidéo.

Le viseur électronique (EVF) ou l'écran à cristaux liquides s'allume, en fonction du dernier affichage utilisé (voir [page 7](#)).

Le nom et la description du mode de prise de vue choisi apparaît sur l'écran pendant 3 secondes.

Pour identifier les icônes d'état qui apparaissent sur l'écran, voir [page 8](#).

Réglage de la date et de l'heure

Réglage initial de la date et de l'heure

Le message *La date et l'heure ont été réinitialisées* s'affiche la première fois que vous mettez l'appareil photo en marche ou si vous retirez la pile pendant un certain temps.



- 1 DÉF. DATE/HEURE est mis en surbrillance. Appuyez sur le bouton OK.

L'écran Date et heure s'affiche. Le format de date est AAAA/MM/JJ. L'heure est affichée en mode 24 heures.

Vous pouvez aussi sélectionner ANNULER pour régler la date et l'heure ultérieurement.

- 2 Appuyez sur ▲/▼ pour modifier la date et l'heure. Appuyez sur ◀/▶ pour passer au réglage suivant.
- 3 Quand vous avez terminé, appuyez sur le bouton OK.
- 4 Appuyez sur le bouton Menu pour quitter le menu.

Ce réglage est conservé jusqu'à ce que vous le changiez.

REMARQUE : selon votre système d'exploitation, le logiciel Kodak EasyShare peut autoriser votre ordinateur à mettre automatiquement à jour l'horloge de l'appareil photo lorsque vous l'y connectez. Pour plus d'informations, consultez l'aide du logiciel Kodak EasyShare.

Réglage de la date et de l'heure à tout moment

- 1 Mettez l'appareil photo en marche. Appuyez sur le bouton Menu.
- 2 Appuyez sur ▲/▼ pour mettre l'option Configuration en surbrillance, puis appuyez sur le bouton OK.
- 3 Appuyez sur ▲/▼ pour mettre l'option Date et heure en surbrillance, puis appuyez sur le bouton OK.
- 4 Passez à l'étape 2 de la section [Réglage initial de la date et de l'heure](#).

Changement d'écran, viseur électronique ou écran à cristaux liquides

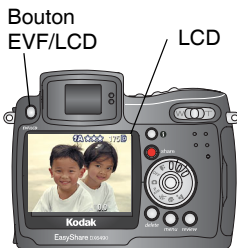

Votre appareil photo est équipé d'un viseur électronique (EVF). À l'instar de l'écran à cristaux liquides (LCD), le viseur électronique affiche exactement ce que saisit l'appareil photo.

- Appuyez sur le bouton EVF/LCD pour passer du viseur électronique à l'écran à cristaux liquides, et vice versa. Utilisez l'écran qui vous paraît le plus pratique. Ce réglage est conservé jusqu'à ce que vous appuyiez de nouveau sur le bouton.



Mise en veille de l'EVF – 15 secondes

Le viseur électronique s'éteint après 15 secondes si vous ne regardez pas dans le viseur. Pour le rallumer avant une minute, regardez dans le viseur. Après une minute, appuyez sur un bouton.

Mise en veille de l'écran à cristaux liquides – 1 minute

Si aucune photo n'est prise et si aucun bouton n'est actionné pendant une minute, l'écran à cristaux liquides s'éteint pour économiser la pile. Pour le rallumer, appuyez sur un bouton. Voir [page 138](#) pour connaître les fonctions de veille automatique.

Vérification de l'état de l'appareil photo et de la photo



Les icônes qui s'affichent sur le viseur électronique ou sur l'écran à cristaux liquides indiquent les réglages actifs pour l'appareil photo et pour les photos.

Appuyez sur le bouton d'état **i** pour afficher ou non les icônes.

Modes de prise de vue

Les réglages actifs de l'appareil photo sont affichés :

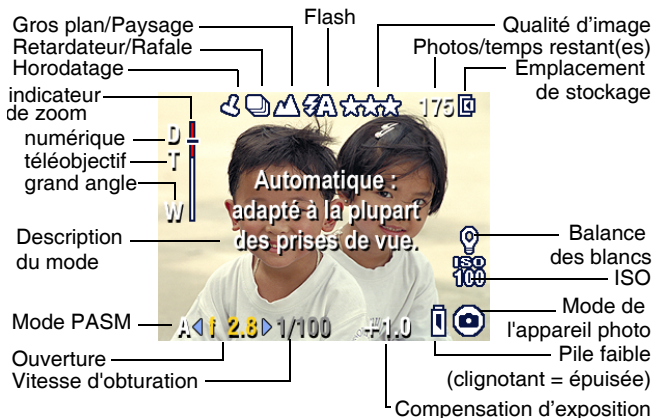

Modes de prise de vue – Bouton d'obturateur enfoncé à mi-course

Enfoncez le bouton d'obturateur à mi-course pour afficher les réglages manuels :

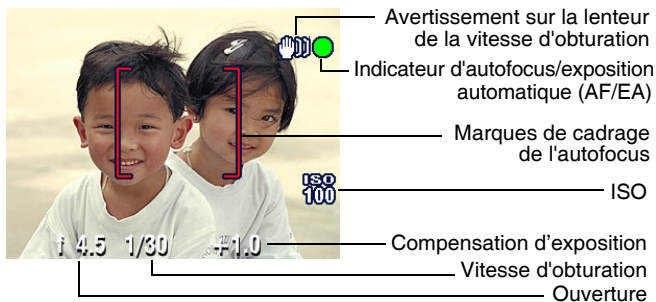

Mode de visualisation – Informations sur la photo

Appuyez sur le bouton Review (Visualisation). Les fonctions utilisées sur la photo ou la vidéo en cours sont affichées :

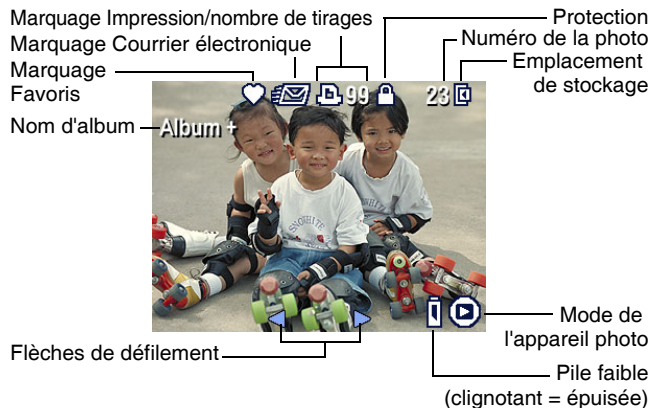

Informations supplémentaires sur la photo

Il existe deux moyens d'obtenir des informations supplémentaires sur la photo ou sur la vidéo affichée :

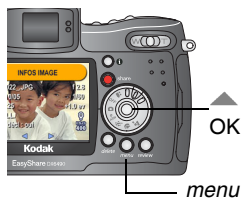

- Appuyez sur ▲ . Pour quitter l'écran d'informations, appuyez sur ▲ .
OU
- Appuyez sur le bouton Menu, sélectionnez Infos image (voir [page 72](#)). Appuyez sur le bouton OK.

Insertion d'une carte SD/MMC

Votre appareil photo dispose de 16 Mo de mémoire interne. Cependant, les cartes SD/MMC en option constituent un support de stockage amovible et réutilisable pour vos photos et vos vidéos.



ATTENTION :

La carte ne peut être insérée que dans un seul sens. Ne forcez pas sur la carte sous peine d'endommager l'appareil photo ou la carte.

Vous ne devez ni insérer ni retirer la carte lorsque le témoin clignote ; vous risqueriez d'endommager vos photos, la carte ou l'appareil photo.

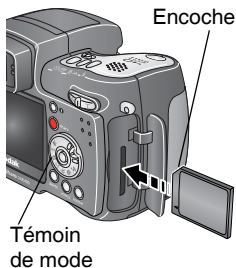

Pour insérer une carte SD/MMC :

- 1 Éteignez l'appareil photo.
- 2 Ouvrez le volet de la carte.
- 3 Orientez la carte comme indiqué sur le volet.
- 4 Insérez la carte dans son logement en la poussant légèrement de façon à assurer le bon contact du connecteur.
- 5 Refermez le volet.

Pour retirer la carte, enfoncez-la légèrement, puis relâchez-la. Une fois la carte partiellement éjectée de son logement, vous pouvez la retirer entièrement.

Voir [page 135](#) pour connaître les capacités de stockage. Vous pouvez vous procurer les cartes SD/MMC auprès d'un distributeur de produits Kodak ou sur le site Web à l'adresse suivante : www.kodak.com/go/dx6490accessories.

Choix de la mémoire interne ou de la carte SD/MMC

Cet appareil photo propose deux options de stockage de vos photos et de vos vidéos :

Mémoire interne  — Stockez vos photos et vos vidéos dans la mémoire interne de 16 Mo.

Carte SD/MMC  — Stockez vos photos et vos vidéos sur une carte. Le nombre de photos et la longueur des vidéos dépendent de la taille de la carte. Vous pouvez vous procurer les accessoires Kodak auprès d'un distributeur de produits Kodak ou sur le site Web à l'adresse suivante :

www.kodak.com/go/dx6490accessories. Pour connaître les capacités de stockage, voir [page 135](#).

Gestion de l'emplacement de stockage

- 1 Mettez l'appareil photo en marche.
- 2 Dans n'importe quel mode Photo ou Vidéo, appuyez sur le bouton Menu.
- 3 Appuyez sur ▲/▼ pour mettre l'option Stockage d'images  en surbrillance, puis appuyez sur le bouton OK.



- 4 Appuyez sur ▲/▼ pour mettre une option en surbrillance, puis appuyez sur le bouton OK :

Automatique (par défaut) — L'appareil photo utilise la carte mémoire si elle est présente dans l'appareil photo. Sinon, il utilise la mémoire interne.

Mémoire interne — L'appareil photo utilise toujours la mémoire interne, même si une carte mémoire est insérée.

- 5 Mettez en surbrillance l'option Continuer, puis appuyez de nouveau sur le bouton OK.

Ce réglage est conservé jusqu'à ce que vous le changiez et s'applique à toutes les fonctions de l'appareil photo.

- 6 Appuyez sur le bouton Menu pour quitter le menu.



Vérification de l'emplacement de stockage

En **modes Photo et Vidéo**, l'icône d'emplacement de stockage qui apparaît dans la zone d'état indique l'emplacement de stockage utilisé par l'appareil photo. Pour vérifier cet emplacement, effectuez l'une des opérations suivantes :

Emplacement de stockage



- Tournez le cadran de sélection de mode pour qu'il ne soit plus sur Off (Arrêt).

 — **Carte mémoire**
 — **Mémoire interne**



Vérification de l'emplacement d'une photo ou d'une vidéo

En **mode de visualisation**, l'icône d'emplacement de stockage qui apparaît avec la photo indique l'emplacement de la photo ou de la vidéo.

Emplacement des photos/vidéos



Appuyez sur le bouton Review (Visualisation).

 — La photo ou la vidéo est stockée sur la carte mémoire.
 — La photo ou la vidéo est stockée dans la mémoire interne.

Informations importantes sur les piles

Types de pile de remplacement/Autonomie des piles

L'emballage de votre appareil photo contient une pile Kodak EasyShare rechargeable au lithium de 1 700 mAh (KLIC 5001). L'autonomie des piles dépend des conditions d'utilisation.

Pile au lithium rechargeable, 1 700 mAh (livrée avec l'appareil photo)

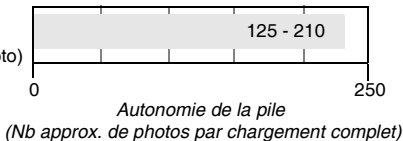

Pile en option : vous pouvez également utiliser une pile Kodak EasyShare rechargeable au lithium de 1 050 mAh. Cette pile est cependant moins puissante : par rapport à la pile de 1 700 mAh livrée avec votre appareil, vous obtiendrez environ 30 % de photos en moins par charge complète.

Nous vous conseillons d'utiliser une pile Kodak EasyShare rechargeable au lithium. Toutes les marques de piles rechargeables au lithium 3,7 V ne sont pas compatibles avec l'appareil photo. La garantie ne couvre pas les dommages causés par des accessoires non agréés.

Pour plus d'informations sur les piles, visitez le site Web à l'adresse suivante : <http://www.kodak.com/global/en/service/batteries/batteryUsage.jhtml>.

Extension de l'autonomie de la pile

- Limitez les opérations suivantes, qui favorisent l'usure de la pile :
 - Utilisation de la visualisation rapide (voir [page 27](#) et [page 52](#)).
 - Utilisation excessive du flash.
- Achetez une station d'accueil 6000 Kodak EasyShare en option (voir [page 97](#)). La station d'accueil 6000 alimente votre appareil, permet de transférer des photos et de recharger les piles rechargeables au lithium livrées avec votre appareil.
- Achetez un adaptateur secteur 5 V Kodak en option pour alimenter votre appareil photo ou utilisez celui qui vous a été fourni avec la station d'accueil 6000 Kodak EasyShare (voir [page 108](#)).
- Achetez une station d'impression 6000 Kodak EasyShare en option (voir [page 96](#)). La station d'impression 6000 alimente votre appareil, permet de réaliser des tirages 10 x 15 cm (4 x 6 po.) avec ou sans ordinateur, de transférer des photos et de recharger les piles rechargeables au lithium fournies avec votre appareil photo.
- La présence de poussière sur les contacts des piles peut réduire leur autonomie. Essayez les contacts avec un chiffon propre et sec avant d'insérer les piles.
- Les piles fonctionnent moins bien à des températures inférieures à 5 °C. Ayez toujours sur vous des piles de rechange lorsque vous utilisez l'appareil par temps froid et gardez-les au chaud. Ne jetez pas des piles froides qui ne fonctionnent plus ; vous pourrez les réutiliser une fois qu'elles seront ramenées à température ambiante.

Mesures de sécurité et manipulation des piles

- Ne mettez pas les piles en contact avec des objets métalliques (y compris des pièces de monnaie) ; elles pourraient chauffer, fuir, se décharger ou provoquer un court-circuit.
- Pour obtenir des informations sur la mise au rebut de la pile rechargeable, visitez le site Web de l'organisme Rechargeable Battery Recycling Corporation, à l'adresse suivante : www.rbrc.com.

2 Prise de photos

L'appareil photo est toujours prêt pour la prise de vue, même si vous êtes en mode de visualisation, de partage ou de configuration (en mode de vidéo, l'appareil réalise des séquences vidéo).

Prise d'une photo



Indicateur AF/EA :

● vert-réussite

● rouge-échec

AF — échec de la mise au point

AE — échec de l'exposition

- 1 Positionnez le cadran de sélection de mode sur le mode à utiliser. Voir [page 20](#) pour une description des modes de prise de vue.

Le viseur électronique (EVF) ou l'écran à cristaux liquides (LCD) affiche une description du mode et une visualisation simultanée.

- 2 Cadrez le sujet à l'aide du viseur électronique ou de l'écran à cristaux liquides (appuyez sur le bouton EVF/LCD pour passer d'un écran à l'autre. Voir [page 7](#)).

- 3 Enfoncez le bouton d'obturateur à **mi-course** pour régler l'autofocus et la mise au point automatique.

L'indicateur AF/EA apparaît. Si la mise au point et/ou l'exposition échouent, recomposez la photo et réessayez.

- 4 Enfoncez **complètement** le bouton d'obturateur pour prendre la photo.

REMARQUE : ouvrez l'unité du flash escamotable pour utiliser le flash (voir [page 29](#)).



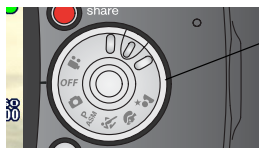

Modes de prise de vue



Pour obtenir les meilleures photos possibles, sélectionnez le mode adapté à vos conditions.

Visitez le site Web à l'adresse suivante :

www.kodak.com/go/dx6490support pour connaître les caractéristiques et les vitesses d'obturation pour chaque mode.

Mode	Description
Automatique 	Pour la prise de photos ordinaires – Offre un excellent équilibre de qualité photo et une grande facilité d'utilisation.
PASM P ASM	Pour une maîtrise totale de la créativité. Vous avez le choix entre les modes P (programme), A (priorité d'ouverture), S (priorité d'obturation) et M (manuel). Voir les pages page 21 à page 24 pour une explication complète sur le mode PASM.
Sport 	Pour les sujets en mouvement.
Portrait 	Portraits plein cadre de personnes. Le sujet est net et le fond est plus flou. Pour obtenir les meilleurs résultats possibles, le sujet doit se trouver à 2 m au moins de l'appareil et sa tête et ses épaules doivent remplir le cadre. Utilisez le bouton Téléobjectif (T) pour accentuer le flou du décor.
Nuit 	Pour les scènes nocturnes ou peu éclairées. La vitesse d'obturation pouvant être lente, nous vous conseillons de placer l'appareil sur une surface plane et stable ou sur un trépied. Avec une vitesse d'obturation lente, le sujet doit rester immobile quelques secondes après le déclenchement du flash.
Vidéo 	Réalisation de vidéos avec du son. Voir Réalisation d'une vidéo, page 51 .

Mode PASM

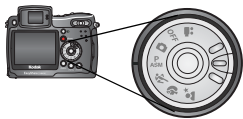

Tournez le cadran de sélection de mode sur la position PASM pour un contrôle créatif total.

Le mode PASM vous permet d'accéder rapidement aux modes **Programme**, **Priorité d'ouverture**, **Priorité d'obturation** et **Manuel**.

Mode Programme (P)

Utilisez le mode Programme pour contrôler la compensation d'exposition (quantité de lumière pénétrant dans l'appareil). L'appareil règle automatiquement la vitesse d'obturation et l'ouverture (f-stop) selon l'éclairage de la scène. Le mode Programme offre l'aisance de la prise de vue automatique et l'accès complet à toutes les options du menu.

Mode Priorité d'ouverture (A)

Utilisez ce mode pour contrôler l'ouverture et la compensation d'exposition. L'appareil photo adapte automatiquement la vitesse d'obturation à l'exposition. Ce mode sert essentiellement à contrôler la profondeur de champ (gamme de netteté).

REMARQUE : l'utilisation du zoom optique peut affecter le réglage d'ouverture.

Mode Priorité d'obturation (S)

Utilisez ce mode pour contrôler la vitesse d'obturation et la compensation d'exposition. L'appareil règle automatiquement l'ouverture pour une exposition idéale. Ce mode est principalement utilisé pour éviter les effets de flou sur un sujet en mouvement. Afin d'éviter tout mouvement de l'appareil photo, utilisez un trépied lorsque la vitesse d'obturation est lente.

Mode Manuel (M)

Utilisez ce mode pour une maîtrise totale de la créativité. Vous réglez vous-même l'ouverture et la vitesse d'obturation ; la compensation d'exposition change en fonction de ces réglages. Afin d'éviter tout mouvement de l'appareil photo, utilisez un trépied lorsque la vitesse d'obturation est lente.

Utilisez la molette de sélection pour sélectionner les modes et les réglages en mode PASM (voir [page 24](#)). Appuyez sur le bouton Menu pour modifier les autres réglages (voir [page 35](#)).

Options de l'écran PASM



Ouverture — Cette option, également appelée « f-stop », permet de contrôler l'ouverture de l'objectif, qui détermine la profondeur de champ. Si l'ouverture est grande, le premier plan et l'arrière-plan restent nets. Ce réglage est idéal pour les photos de paysages ou effectuées dans un environnement bien éclairé. Si l'ouverture est petite, le sujet est net et l'arrière-plan est flou. Ce réglage est idéal pour les portraits et les photos effectués dans un environnement mal éclairé. Il est possible de choisir des réglages d'ouverture extrêmes en utilisant le zoom optique.

Vitesse d'obturation — Permet de contrôler la durée d'ouverture de l'obturateur. L'icône de la main tremblante  avertit l'utilisateur en cas de vitesse d'obturation lente. Afin d'éviter tout mouvement de l'appareil photo, utilisez un trépied lorsque la vitesse d'obturation est lente.

Compensation d'exposition — Permet de contrôler la quantité de lumière pénétrant dans l'appareil. Idéal pour les photos à contre-jour. Si la photo est trop claire, réduisez la valeur de ce réglage, et vice-versa.

Les réglages ne s'appliquent qu'en mode PASM

Les réglages modifiés en mode PASM ne s'appliquent qu'aux photos prises dans ce mode. Cette règle s'applique aux réglages effectués sur l'écran PASM et par le biais des écrans du menu.

Par exemple, si vous sélectionnez Sépia comme mode Couleur en mode PASM, aucun des autres modes Photo (automatique, sport, portrait et nuit) ne sera affecté par ce changement.

Les réglages, Flash compris, demeurent actifs en mode PASM, même après un changement de mode ou lorsque vous éteignez l'appareil photo. C'est l'emplacement où vous définissez et conservez vos réglages personnalisés.

REMARQUE : l'option Réinitialiser (voir [page 45](#)) vous permet de restaurer les réglages par défaut du mode PASM.

Utilisation de la molette de sélection pour modifier les réglages du mode PASM



Molette de sélection

- Appuyer pour sélectionner ou accepter les réglages
- Tourner pour passer à l'option suivante ou modifier les valeurs



Options du mode PASM

- 1 Positionnez le cadran de sélection de mode sur PASM.

Les options du mode PASM sont affichées dans le bas de l'écran. Le mode Programme est le premier mode disponible ▼. Voir [page 22](#) pour des informations sur les options.



±1.0 — Flèche bas : appuyez sur la molette de sélection pour sélectionner l'option ; tournez la molette pour passer à l'option suivante.

◀+1.0▶ — Flèches latérales : tournez la molette pour modifier la valeur ; appuyez sur la molette pour accepter la valeur.

Les options disponibles s'affichent en blanc. Les options non disponibles s'affichent en gris.

Les options affichées en rouge sont hors échelle et risquent de provoquer une mauvaise qualité de l'image ou de l'impression. Augmentez ou réduisez la valeur jusqu'à ce que l'option sélectionnée s'affiche en jaune.

- 2 Appuyez sur le bouton Menu pour modifier les autres réglages (voir [page 35](#)).
- 3 Prenez une photo normalement.





Appuyez sur la molette de sélection pour changer de mode.

REMARQUE : vous pouvez également utiliser la molette de sélection pour modifier la compensation d'exposition dans les autres modes (à l'exception du mode Vidéo).

Prise de photos en gros plan et de paysages

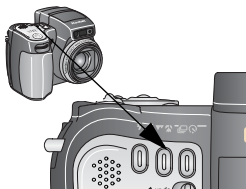
Utilisez le bouton Gros plan/Paysage / pour prendre des photos de scènes rapprochées ou très éloignées.



- 1 Positionnez le cadran de sélection de mode sur n'importe quel mode de prise de vue.
- 2 Appuyez plusieurs fois sur le bouton / Gros plan/Paysage jusqu'à ce que l'icône appropriée apparaisse dans la barre d'état.
- 3 Prenez une photo normalement.

Photos en gros plan

Utilisez l'option Gros plan  pour obtenir des photos nettes et détaillées à courte portée. Utilisez une source lumineuse autre que le flash si possible. L'appareil photo règle automatiquement la distance de mise au point en fonction de la position du zoom :

Position du zoom	Distance de mise au point pour le gros plan
Grand angle	12 à 70 cm
Téléobjectif	1,2 à 2,1 m

Photos de paysages

Utilisez le réglage Paysage  pour obtenir des photos très nettes de scènes éloignées. Avec cette option, l'appareil photo utilise une mise au point infinie fixe. Les marques de cadrage de l'autofocus (voir [page 26](#)) ne sont pas disponibles en mode Paysage.

Utilisation des marques de cadrage de l'autofocus

Les marques de cadrage de l'autofocus indiquent la zone de mise au point de l'appareil dans la scène. Pour obtenir les meilleures photos possibles, l'appareil tente d'effectuer la mise au point sur des sujets placés au premier plan, même si les sujets ne sont pas centrés dans la scène.

- 1 Enfoncez le bouton d'obturateur **à mi-course et maintenez-le enfoncé**.

Les marques de cadrage s'affichent. Lorsqu'elles deviennent rouges, la mise au point est terminée.

Bouton d'obturateur enfoncé à mi-course		
	[]	Mise au point au centre
	[]	Mise au point large au centre
	[]	Mise au point sur les côtés
	[] []	Mise au point au centre et sur les côtés
	[] []	Mise au point à gauche et à droite

- 2 Si la mise au point ne correspond pas au sujet souhaité (ou si les marques de cadrage disparaissent), relâchez le bouton d'obturateur et recadrez la photo.
- 3 Enfoncez le bouton d'obturateur **complètement** pour prendre la photo.

REMARQUE : les marques de cadrage n'apparaissent pas en mode Paysage. Lorsque la fonction Zone de mise au point (voir [page 43](#)) est définie sur Zone centrale, les marques de cadrage sont réglées sur une mise au point large au centre.

Visualisation rapide : visualisation de la photo qui vient d'être prise

Lorsque vous prenez une photo, le viseur électronique ou l'écran à cristaux liquides l'affiche pendant environ 5 secondes. Pendant ces quelques secondes, vous pouvez :



- **Visualiser la photo** : si vous ne faites rien, la photo est enregistrée.
- **Partager la photo** : appuyez sur le bouton Share (Partager) pour marquer la photo afin de l'imprimer, de l'envoyer par courrier électronique ou de la classer dans le dossier Favoris (voir [page 75](#)).
- **Supprimer la photo** : appuyez sur le bouton Delete (Supprimer) lorsque la photo et le symbole  s'affichent. Suivez les instructions pour supprimer la photo.

REMARQUE : rafale : dans une série de photos prises en rafale (voir [page 34](#)), seule la dernière photo s'affiche au cours de la visualisation rapide. Si vous appuyez sur le bouton Delete (Supprimer), toutes les photos de la série sont supprimées. Pour effectuer une suppression sélective, utilisez le mode de visualisation (voir [page 62](#)).

Pour économiser la pile, désactivez la fonction de visualisation rapide (voir [page 83](#)).

Utilisation du zoom optique

Utilisez le zoom optique pour réduire jusqu'à 10 fois la distance qui vous sépare du sujet. Le zoom optique est efficace lorsque le sujet se trouve à 0,67 m au moins. Lorsque vous mettez l'appareil photo en marche, l'objectif passe à la position Grand angle ; il se rétracte lorsque vous éteignez l'appareil photo.

Indicateur de zoom



- 1 Appuyez sur le bouton Zoom dans la direction du T (Téléobjectif) pour effectuer un zoom avant. Appuyez dans la direction du W (Grand angle) pour effectuer un zoom arrière. Pour un zoom plus rapide, exercez une pression plus forte.

L'image agrandie et l'indicateur de zoom s'affichent sur le viseur électronique ou sur l'écran à cristaux liquides.

L'indicateur de zoom disparaît cinq secondes après l'arrêt du zoom.

- 2 Enfoncez le bouton d'obturateur **à mi-course et maintenez-le enfoncé** pour régler l'exposition et la mise au point, puis enfoncez-le **complètement** pour prendre la photo.

Utilisation du zoom numérique avancé

Utilisez le zoom numérique avancé pour multiplier par 3 l'agrandissement obtenu avec le zoom optique ; les réglages disponibles sont compris entre 12x et 30x.

IMPORTANT : *La qualité d'impression de l'image risque d'être amoindrie lorsque vous utilisez le zoom numérique.*

- 1 Appuyez sur le bouton Zoom dans la direction du T (Téléobjectif) jusqu'à la position correspondant à la limite du zoom optique. Relâchez le bouton, puis appuyez de nouveau dessus.

L'image agrandie et l'indicateur de zoom s'affichent sur le viseur électronique ou sur l'écran à cristaux liquides. L'indicateur de zoom reste affiché pendant toute la durée d'utilisation du zoom numérique.

- 2 Enfoncez le bouton d'obturateur **à mi-course et maintenez-le enfoncé** pour régler l'exposition et la mise au point, puis enfoncez-le **complètement** pour prendre la photo.

REMARQUE : vous pouvez modifier le mode d'activation du zoom. Voir [page 84](#).

Utilisation du flash escamotable

Utilisez le flash lorsque vous prenez des photos la nuit, en intérieur ou en extérieur par temps couvert ou dans l'ombre. Le flash est efficace à une distance de 0,6 à 4,9 m en Grand angle – ISO 140 et à une distance de 1 à 4,2 m en Téléobjectif – ISO 200.

Le réglage du flash peut être modifié dans n'importe quel mode Photo, à l'exception du mode Rafale. Le réglage par défaut du flash est automatiquement restauré lorsque vous quittez ce mode ou que vous éteignez l'appareil, sauf en mode PASM (voir [page 31](#)).

Modification des réglages du flash

- 1 Faites coulisser le bouton d'ouverture du  flash pour l'ouvrir.

Le flash doit être ouvert pour que vous puissiez l'utiliser ou en modifier le réglage.

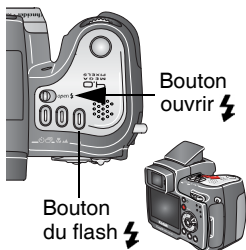

- 2 Appuyez de façon répétée sur le bouton  pour faire défiler les options du flash.

L'icône du flash actif s'affiche dans la zone d'état du viseur électronique ou de l'écran à cristaux liquides (page 9).



Automatique* (par défaut) —

Le flash s'allume en fonction des conditions d'éclairage.



D'appoint — Le flash s'allume systématiquement pour chaque photo, quelles que soient les conditions d'éclairage.



Yeux rouges* — Le flash s'allume une fois pour que les yeux des sujets s'accoutument à la lumière, puis s'allume de nouveau lors de la prise de la photo (si la scène requiert l'utilisation de la fonction Yeux rouges).



Désactivé — Le flash ne s'allume jamais (le flash est toujours désactivé lorsqu'il est fermé).

Icône du flash







* Si l'arrière-plan est plus clair que le sujet, il est possible que le flash s'allume, même en environnement extérieur bien éclairé.



Icône d'état du flash

Icône du flash	Cause	Action
Clignotant	Le flash est en cours de rechargement.	Patientez. Vous pouvez prendre une photo lorsque l'icône cesse de clignoter.
Clignotant rouge 	Vous appuyez sur le bouton Flash alors que le flash est fermé.	Ouvrez le flash ou prenez la photo sans flash.

Réglage du flash dans chaque mode

Les réglages du flash sont prédéfinis pour tous les modes de prise de vue.

Mode de prise de vue		Réglage par défaut du flash	Réglages de flash disponibles (appuyez sur le bouton Flash pour les modifier)	Pour restaurer le réglage par défaut du flash :
	Automatique	Automatique*	Automatique, Désactivé, D'appoint, Yeux rouges	Quittez le mode ou éteignez l'appareil photo.
P ASM	PASM	Automatique		Réinitialisez les options manuelles (voir page 45).
	Sport	Automatique		Quittez le mode ou éteignez l'appareil photo.
	Portrait	Automatique*		
	Nuit	Automatique*		

	Vidéo	Désactivé	Aucun	Le flash ne peut pas être allumé.
	Rafale	Désactivé		

* Dans ces modes, l'option Yeux rouges, une fois sélectionnée, reste activée jusqu'à ce que vous la changiez.

Utilisation d'un flash externe

Utilisez un flash externe lorsque vous voulez un éclairage supplémentaire ou spécialisé. Vous pouvez également vous servir du flash intégré de l'appareil comme flash d'appoint supplémentaire.

Connecteur
du flash
externe



- 1 Éteignez l'appareil et le flash.
- 2 Branchez le câble de votre flash externe sur le connecteur de flash externe de l'appareil.

Le flash externe est sous tension une fois qu'il est connecté à l'appareil. Chaque fois que l'appareil prend une photo, le flash externe se déclenche, quel que soit le réglage du flash de l'appareil.

Reportez-vous au guide d'utilisation de votre flash externe pour des informations supplémentaires.

REMARQUE : le connecteur est compatible avec tous les câbles de flash externe standard, 500 V maximum.

Pour vous prendre vous-même en photo

Le retardateur permet de prendre une photo 10 secondes après avoir enfoncé le bouton d'obturateur.



- 1 Dans n'importe quel mode Photo, appuyez sur le bouton Retardateur/Rafale.
- 2 Placez l'appareil sur une surface plane ou utilisez un trépied.
- 3 Cadrez la photo. Enfoncez le bouton d'obturateur **à mi-course et maintenez-le enfoncé** pour régler l'exposition et la mise au point, puis enfoncez-le **complètement** pour prendre la photo. Prenez place dans la scène.

L'icône du retardateur  apparaît dans la zone d'état et clignote jusqu'à ce que l'enregistrement vidéo commence.

- *Le témoin du retardateur clignote lentement pendant 8 secondes, puis rapidement pendant 2 secondes, jusqu'à ce que la photo soit prise. L'appareil photo émet un « clic » lorsqu'une photo est prise. Pour arrêter le son de l'obturateur, voir [page 85](#).*
- *La fonction du retardateur se désactive après la prise de la photo ou après un changement de mode.*
- *Pour désactiver le retardateur avant que la photo ne soit prise, appuyez sur le bouton Retardateur (ce réglage reste actif).*
- *Pour désactiver le retardateur, appuyez deux fois sur le bouton Retardateur.*

Prise de photos en rafale

Le mode Rafale permet de prendre jusqu'à six photos en succession rapide (environ 3 images par seconde). C'est un réglage idéal pour les événements sportifs et les objets mobiles. Le flash et le retardateur sont désactivés en mode Rafale.

Activation du mode Rafale

 Bouton Rafale



Dans n'importe quel mode Photo, appuyez **deux fois** sur le bouton Retardateur/Rafale.

L'*icône Rafale*  apparaît dans la zone d'état.

REMARQUE : ce réglage reste actif jusqu'à ce que vous le changiez ou que vous éteigniez l'appareil.

Prise de photos

- 1 Enfoncez le bouton d'obturateur à **mi-course et maintenez-le enfoncé** pour régler l'autofocus et l'exposition pour toutes les photos de la séquence.
- 2 Enfoncez le bouton d'obturateur **complètement et maintenez-le enfoncé** pour prendre les photos.







L'appareil prend jusqu'à six photos en succession rapide. Il s'arrête lorsque vous relâchez le bouton d'obturateur, lorsque six photos ont été prises ou lorsque la capacité maximale de stockage est atteinte.













Les réglages d'exposition, de mise au point, de balance des blancs et d'orientation choisis pour la première photo s'appliquent aux six photos.

Modification des réglages en option

Appuyez sur le bouton Menu pour accéder aux réglages de prise de vue en option. Toutes les options de menu ne sont pas disponibles dans tous les modes.



Options de menu disponibles	Modes de prise de vue		
	Vidéo 	Automatique 	PASM
 Stockage d'images (voir page 13)	●	●	●
 Qualité d'image (voir page 37)		●	●
 Balance des blancs (voir page 38)			●
ISO Vitesse ISO (voir page 39)			●
 Mode Couleur (voir page 40)		●	●
 Mesure de l'exposition (voir page 42)			●

Options de menu disponibles	Modes de prise de vue		
	Vidéo 	Automatique  Sport  Portrait  Nuit 	PASM
 Zone de mise au point (voir page 43)			●
 Netteté (voir page 44)			●
 Réinitialiser (voir page 45)			●
 Longueur de vidéo (voir page 55)	●		
 Définir album (voir page 46)	●	●	●
 Horodatage (voir page 48)		●	●
 Capteur d'orientation (voir page 49)		●	●
 Configuration (voir page 81)	●	●	●

Réglage de la qualité d'image

Le réglage Qualité permet de sélectionner la résolution des photos.

1 Dans n'importe quel mode Photo, appuyez sur le bouton Menu.



2 Appuyez sur ▲/▼ pour mettre l'option Qualité ★ en surbrillance, puis appuyez sur le bouton OK.

3 Mettez une option en surbrillance :

Excellente ★★★ (4,0 MP) — Pour des tirages papier jusqu'à 60 x 76 cm (20 x 30 po.). Les photos obtenues présentent la résolution la plus élevée et la taille de fichier maximale.



REMARQUE : les photos prises avec une résolution Excellente (3:2) ★★★ sont affichées avec un rapport largeur/hauteur de 3:2, avec une barre noire dans le haut de l'écran.

Excellente (3:2) ★★★ (3,5 MP) — Idéal pour des tirages papier jusqu'à 10 x 15 cm (4 x 6 po.) sur la station d'impression 6000 Kodak EasyShare et d'autres solutions d'impression sans recadrage (voir [page 96](#)). Également pour des tirages papier jusqu'à 28 x 36 cm (11 x 14 po.) ; le rapport largeur/hauteur 3:2 risque d'entraîner des recadrages.

Très bonne ★★ (2,1 MP) — Pour des tirages allant jusqu'à 20 x 25 cm (8 x 10 po.). Les photos obtenues présentent une résolution moyenne et la taille des fichiers est réduite.

Bonne ★ (1,1 MP) — Pour des tirages allant jusqu'à 13 x 18 cm (5 x 7 po.) ; pour un envoi par courrier électronique, une distribution Internet ou un affichage à l'écran. Les photos présentent une résolution inférieure et la taille des fichiers est réduite au maximum.

- 4 Appuyez sur le bouton OK.
Le nombre approprié de ★★★ apparaît dans la zone d'état.
- 5 Appuyez sur le bouton Menu pour quitter le menu.
Ce réglage est conservé jusqu'à ce que vous le changiez.

Réglage de la balance des blancs en mode PASM

Les blancs paraissent blancs à la lumière du jour mais risquent de varier sous des éclairages différents. Utilisez la balance des blancs pour corriger les variations de couleur pouvant survenir lorsque vous prenez des photos avec des sources d'éclairage différentes.

REMARQUE : la balance des blancs est uniquement disponible en mode PASM.

- 1 En mode PASM, appuyez sur le bouton Menu.
- 2 Appuyez sur ▲/▼ pour mettre l'option Balance des blancs  en surbrillance, puis appuyez sur le bouton OK.
- 3 Appuyez sur ▲/▼ pour mettre une option en surbrillance, puis appuyez sur le bouton OK.



Automatique  (par défaut) — Ajuste automatiquement la balance des blancs. Idéal pour les photos ordinaires.

Lumière du jour  — Pour les photos prises avec un éclairage naturel.

Lumière artificielle  — Élimine le halo orange émis par les ampoules électriques domestiques (tungstène) ou les halogènes. Idéal pour les photos prises en intérieur, sans flash.

Fluorescent  — Élimine le halo vert émis par les ampoules fluorescentes. Idéal pour les photos prises en intérieur, sans flash, sous un éclairage fluorescent.

Le changement d'éclairage est affiché sur l'écran et l'icône apparaît dans la zone d'état (sauf en mode Automatique).

- 4 Appuyez sur le bouton Menu pour quitter le menu.

Ce réglage est conservé jusqu'à ce que vous le changiez ou que vous procédiez à une réinitialisation (voir [page 45](#)) afin de restaurer les réglages par défaut.

Réglage de la vitesse ISO en mode PASM

Ce réglage permet de contrôler la sensibilité de l'appareil à la lumière. Utilisez une valeur faible pour les scènes très lumineuses et une valeur plus élevée pour les scènes sombres.

REMARQUE : les réglages ISO sont uniquement disponibles en mode PASM. Avec une vitesse ISO élevée, la photo peut être moins nette qu'avec une vitesse inférieure.

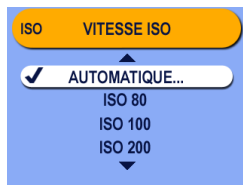

- 1 En mode PASM, appuyez sur le bouton Menu.
- 2 Appuyez sur  pour mettre l'option Vitesse ISO **ISO** en surbrillance, puis appuyez sur le bouton OK.

- 3 Appuyez sur / pour mettre une option en surbrillance, puis appuyez sur le bouton OK.

AUTOMATIQUE (valeur par défaut en mode P, non disponible pour les modes A, S, M) — Définit la vitesse ISO (100-200) en fonction de la luminosité de la scène. Idéal pour les photos ordinaires.

ISO 80/100 (ISO 80 est la valeur par défaut des modes A, S, M) — Pour les photos sous éclairage naturel en plein soleil, lorsque vous cherchez à obtenir des détails extrêmement précis. Idéal pour les portraits et les paysages.

ISO 200 — Pour les photos par temps couvert. Idéal lorsque vous désirez accroître la vitesse sans nuire à la qualité de l'image.

ISO 400 — Pour les photos prises au crépuscule ou de nuit quand vous ne pouvez pas utiliser le flash. Idéal pour les événements sportifs et pour les photos en intérieur, avec ou sans flash.

ISO 800 (Bonne) — Étend les possibilités de prise de vue dans les conditions de faible éclairage ou en cas d'action rapide du sujet lorsque le flash est interdit. **La qualité des photos passe automatiquement sur le réglage ★ Bonne** (voir [page 37](#)).

- 4 Appuyez sur le bouton Menu pour quitter le menu.

Ce réglage est conservé jusqu'à ce que vous le changiez ou que vous procédiez à une réinitialisation (voir [page 45](#)) afin de restaurer les réglages par défaut.

Réglage du mode Couleur

Utilisez le Mode couleur pour contrôler les tons et les ambiances.

- 1 Dans n'importe quel mode Photo, appuyez sur le bouton Menu.
- 2 Appuyez sur / pour mettre le Mode couleur en surbrillance, puis appuyez sur le bouton OK.

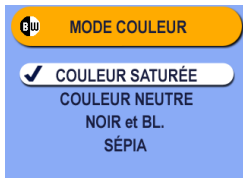

- 3 Appuyez sur ▲/▼ pour mettre une option en surbrillance, puis appuyez sur le bouton OK.

Couleur saturée (par défaut) — Les couleurs de vos photos sont plus vibrantes.

Couleur neutre — Les couleurs de vos photos sont plus équilibrées et naturelles.

Noir et blanc — Pour les photos en noir et blanc.

Sépia — Pour les photos au ton rouge-brun, d'aspect ancien.

Le changement de couleur est affiché à l'écran.

- 4 Appuyez sur le bouton Menu pour quitter le menu.

Ce réglage est conservé jusqu'à ce que vous changiez la position du cadran de sélection de mode, que vous éteigniez l'appareil ou, si l'appareil est en mode PASM, jusqu'à ce que vous procédiez à une réinitialisation (voir page 45) afin de restaurer les réglages par défaut.

CONSEIL : vous pouvez prendre des photos couleur, puis utiliser le logiciel Kodak EasyShare sur votre ordinateur pour réaliser des versions monochromes ou sépia. Cliquez sur le bouton Aide du logiciel pour des informations supplémentaires.

Les photos prises en noir et blanc ou en sépia ne peuvent pas être changées en couleurs saturées ou neutres.

Réglage de la mesure de l'exposition en mode PASM

La fonction de mesure de matrice de votre appareil permet de définir les valeurs d'exposition. Les niveaux d'éclairage sont évalués à plusieurs endroits de la scène afin de fournir l'exposition idéale pour le sujet principal.

Utilisez la fonction Mesure de l'exposition pour sélectionner et évaluer des zones spécifiques d'une scène.

REMARQUE : la mesure de l'exposition est uniquement disponible en mode PASM.

- 1 En mode PASM, appuyez sur le bouton Menu.
- 2 Appuyez sur ▲/▼ pour mettre l'option Mesure de l'exposition  en surbrillance, puis appuyez sur le bouton OK.
- 3 Appuyez sur ▲/▼ pour mettre une option en surbrillance, puis appuyez sur le bouton OK.



Exposition uniforme (par défaut) — Évalue l'éclairage de l'ensemble de la photo pour optimiser l'exposition de toutes les parties de la photo. Idéal pour les photos ordinaires.

Centrée sujet — Évalue l'éclairage du sujet au centre du viseur. Idéal pour les sujets à contre-jour.

Point central — Similaire à l'option Centrée sujet, mais la mesure est effectuée sur une zone du sujet plus petite au centre du viseur. Idéal pour obtenir une exposition exacte sur une zone spécifique de la photo.

- 4 Appuyez sur le bouton Menu pour quitter le menu.

Ce réglage est conservé jusqu'à ce que vous le changiez ou que vous procédiez à une réinitialisation (voir page 45) afin de restaurer les réglages par défaut.

Réglage de la zone de mise au point en mode PASM

Si vous n'obtenez pas les résultats de composition et de mise au point voulus avec les marques de cadrage (voir [page 26](#)), utilisez la fonction Zone de mise au point pour sélectionner une zone de mise au point plus ou moins grande.

REMARQUE : la zone de mise au point est uniquement disponible en mode PASM.

- 1 En mode PASM, appuyez sur le bouton Menu.
- 2 Appuyez sur ▲/▼ pour mettre l'option Zone de mise au point [] en surbrillance, puis appuyez sur le bouton OK.



- 3 Appuyez sur ▲/▼ pour mettre une option en surbrillance, puis appuyez sur le bouton OK.

Multizone (par défaut) — Évalue trois zones à partir desquelles une mise au point uniforme est appliquée. Idéal pour les photos ordinaires.

Zone centrale — Évalue la petite surface au centre du viseur. Idéal pour obtenir une mise au point précise sur une zone spécifique de la photo. Les marques de cadrage de la mise au point restent au centre (voir [page 26](#)).

- 4 Appuyez sur le bouton Menu pour quitter le menu.

Ce réglage est conservé jusqu'à ce que vous le changiez ou que vous procédiez à une réinitialisation (voir [page 45](#)) afin de restaurer les réglages par défaut.

Réglage de la netteté en mode PASM

Utilisez la fonction Netteté pour souligner ou fondre les bords du sujet sur vos photos.

REMARQUE : l'option Netteté est uniquement disponible en mode PASM.

- 1 En mode PASM, appuyez sur le bouton Menu.
- 2 Appuyez sur ▲/▼ pour mettre l'option Netteté  en surbrillance, puis appuyez sur le bouton OK.

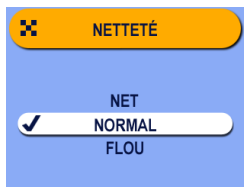

- 3 Appuyez sur ▲/▼ pour mettre une option en surbrillance, puis appuyez sur le bouton OK.

Net — Augmente le contraste des bords de l'image. Idéal pour rendre la photo plus nette ou si vous voulez effectuer un recadrage ultérieur.

Normal (par défaut) — Utilisez cette option lorsqu'aucun effet spécial n'est requis. Idéal pour les photos de tous les jours.

Flou — Adoucit les bords de l'image. Idéal pour un effet de flou artistique.

- 4 Appuyez sur le bouton Menu pour quitter le menu.

Ce réglage est conservé jusqu'à ce que vous le changiez ou que vous procédiez à une réinitialisation (voir [page 45](#)) afin de restaurer les réglages par défaut.

Réinitialisation des réglages par défaut

La réinitialisation n'est disponible qu'en mode PASM ; elle restaure tous les réglages par défaut.

Elle ne modifie que les réglages du mode PASM.

- 1 En mode PASM, appuyez sur le bouton Menu.
- 2 Appuyez sur le bouton directionnel ▲/▼ pour mettre l'option Réinitialiser  en surbrillance, puis appuyez sur le bouton OK.

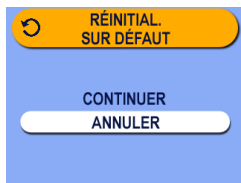







- 3 Appuyez sur le bouton directionnel ▲/▼ pour mettre une option en surbrillance, puis appuyez sur le bouton OK.

Continuer — Réinitialise tous les réglages (manuels) PASM et renvoie à l'écran Menu.

Annuler (par défaut) — Renvoie à l'écran Menu sans modifier vos réglages manuels.

- 4 Appuyez sur le bouton Menu pour quitter le menu.

Les réglages qui permettent de restaurer tous les réglages par défaut :					
P ASM	Mode Programme		Mode couleur		Capteur d'orientation
0,0	Compensation d'exposition		Mesure de l'exposition		Flash
	Balance des blancs	[]	Zone de mise au point		
ISO	Vitesse ISO		Horodatage		

Voir [page 132](#) pour une liste des réglages d'origine par défaut.

Marquage préalable des noms d'album

Utilisez la fonction Définir album (Photo) pour présélectionner des noms d'album avant de prendre des photos. Toutes les photos prises par la suite seront alors marquées avec ces noms d'album.

Premièrement : sur votre ordinateur

Utilisez le logiciel Kodak EasyShare, version 3.0 ou ultérieure, pour créer des noms d'album sur votre ordinateur, puis copiez jusqu'à 32 noms d'album dans la mémoire interne de l'appareil photo. Pour plus d'informations, consultez l'aide du logiciel Kodak EasyShare (le formatage supprime les noms d'album de la mémoire interne).

Deuxièmement : sur votre appareil photo



- 1 Dans n'importe quel mode Photo, appuyez sur le bouton Menu.
- 2 Mettez l'option Définir album (Photo)  en surbrillance, puis appuyez sur le bouton OK.
- 3 Appuyez sur  pour mettre en surbrillance un nom d'album, puis appuyez sur le bouton OK. Répétez cette étape pour sélectionner plusieurs albums.
Les albums sélectionnés sont signalés par une coche.
- 4 Pour désélectionner un nom d'album, mettez-le en surbrillance et appuyez sur le bouton OK. Pour supprimer toutes les sélections d'album, choisissez Effacer tout.



- 5 Mettez l'option Quitter en surbrillance, puis appuyez sur le bouton OK.

Vos sélections sont enregistrées. La liste des albums choisis s'affiche à l'écran. Un signe plus (+) après un nom d'album signifie que plusieurs albums sont sélectionnés.

- 6 Appuyez sur le bouton Menu pour quitter le menu.

Ce réglage est conservé jusqu'à ce que vous le changiez.

Troisièmement : transfert vers votre ordinateur

Lorsque vous transférez les photos marquées vers votre ordinateur, le logiciel Kodak EasyShare vous permet de chercher vos photos par nom d'album. Pour plus d'informations, consultez l'aide du logiciel Kodak EasyShare.

Horodatage des photos

La fonction Horodatage permet d'imprimer la date sur les photos.

- 1 Assurez-vous que l'horloge de l'appareil photo indique la date correcte (voir [page 6](#)).
- 2 Dans n'importe quel mode Photo, appuyez sur le bouton Menu.
- 3 Appuyez sur ▲/▼ pour mettre l'option Horodatage  en surbrillance, puis appuyez sur le bouton OK.



- 4 Appuyez sur ▲/▼ pour mettre une option en surbrillance, puis appuyez sur le bouton OK.
- 5 Appuyez sur le bouton Menu pour quitter le menu.

La date du jour s'imprime alors dans l'angle inférieur droit des photos. Ce réglage est conservé jusqu'à ce que vous le changiez.

Réglage du capteur d'orientation

Si vous inclinez votre appareil pour prendre une photo (un portrait, par exemple), le capteur d'orientation réoriente la photo de sorte qu'elle s'affiche dans le bon sens.

Le capteur d'orientation est activé par défaut. Vous pouvez le désactiver pour afficher les photos en conservant l'orientation d'origine.

REMARQUE : lorsque le sujet se trouve au-dessus ou en dessous de vous (objet dans le ciel, au sol ou sur une table), **désactivez le capteur d'orientation** afin que les photos ne pivotent pas inutilement.

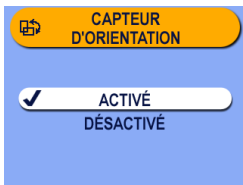

- 1 Dans n'importe quel mode Photo, appuyez sur le bouton Menu.
- 2 Appuyez sur ▲/▼ pour mettre l'option Capteur d'orientation  en surbrillance, puis appuyez sur le bouton OK.



- 3 Appuyez sur ▲/▼ pour mettre l'option Activé ou Désactivé en surbrillance, puis appuyez sur le bouton OK.
- 4 Appuyez sur le bouton Menu pour quitter le menu.

Ce réglage est conservé jusqu'à ce que vous le changiez.

3 Prise de vidéos

Sélectionnez le mode Vidéo  pour réaliser des vidéos ou pour personnaliser les réglages de prise de vidéos. Le flash n'est pas disponible en mode Vidéo .

REMARQUE : vous pouvez définir le zoom optique avant le début de l'enregistrement vidéo, mais pas en cours d'enregistrement.

Réalisation d'une vidéo



- 1 Positionnez le cadran de sélection de mode sur Vidéo .

Une image en direct, l'état de l'appareil et la durée d'enregistrement disponible apparaissent sur le viseur électronique ou sur l'écran à cristaux liquides.



- 2 Cadrez le sujet à l'aide du viseur électronique ou de l'écran à cristaux liquides (appuyez sur le bouton EVF/LCD pour passer d'un écran à l'autre. Voir [page 7](#)).
- 3 Pour commencer l'enregistrement, enfoncez complètement le bouton d'obturateur et relâchez-le dans les 2 secondes.

Pendant l'enregistrement, ENR clignote sur l'écran et le temps écoulé est indiqué.

- 4 Pour arrêter l'enregistrement, appuyez de nouveau sur le bouton d'obturateur.

L'enregistrement s'arrête si l'emplacement de stockage sélectionné est saturé. La durée indiquée devient rouge lorsqu'il ne reste plus que 10 secondes. Voir [page 136](#) pour connaître les capacités de stockage des vidéos.

REMARQUE : vous pouvez également, si vous le souhaitez, appuyer complètement sur le bouton d'obturateur **et le maintenir enfoncé** pendant plus de deux secondes pour procéder à l'enregistrement. Pour arrêter l'enregistrement, relâchez le bouton d'obturateur.

Visualisation rapide : visualisation de la séquence vidéo réalisée

Lorsque vous venez de filmer une vidéo, le viseur électronique ou l'écran à cristaux liquides affiche la première image de la séquence pendant environ 5 secondes. Lorsque cette image est affichée, vous pouvez :



OK, ▲/▼

- **Lire la vidéo** : appuyez sur le bouton OK. Appuyez sur ▲/▼ pour régler le volume. Appuyez de nouveau sur OK pour interrompre la lecture de la vidéo.
- **Partager la vidéo** : appuyez sur le bouton Share (Partager) pour marquer la vidéo afin de l'envoyer par courrier électronique ou de la classer dans le dossier Favoris (voir [page 75](#)).
- **Effacer la vidéo** : appuyez sur le bouton Delete (Supprimer) lorsque la vidéo et le symbole  s'affichent.

Vous pouvez désactiver la fonctionnalité de visualisation rapide (voir [page 83](#)). Lorsque la visualisation rapide est désactivée, la vidéo ne s'affiche pas sur l'écran de l'appareil.

Utilisation du zoom optique

Utilisez le zoom optique pour réduire jusqu'à 10 fois la distance qui vous sépare du sujet. Lorsque vous mettez l'appareil photo en marche, l'objectif est réglé sur la position Grand angle.

REMARQUE : vous pouvez modifier le zoom optique avant le début de l'enregistrement vidéo, mais pas en cours d'enregistrement.

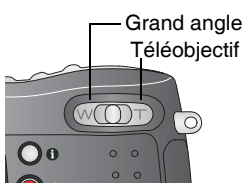

- 1 Cadrez le sujet à l'aide du viseur électronique ou de l'écran à cristaux liquides
- 2 Appuyez sur le bouton Zoom dans la direction du T (Téléobjectif) pour effectuer un zoom avant. Appuyez dans la direction du W (Grand angle) pour effectuer un zoom arrière.

L'image agrandie est affichée à l'écran.

- 3 Appuyez sur le bouton d'obturateur pour enregistrer la vidéo.

Modification des options d'enregistrement vidéo supplémentaires



En mode Vidéo, appuyez sur le bouton Menu pour accéder aux options supplémentaires d'enregistrement vidéo.

		Stockage d'images (page 13)
		AF continu (page 54)
		Longueur de vidéo (page 55)
		Définir album (Vidéo) (page 56)
		Menu Configuration (page 81)

Élimination des bruits de l'appareil photo lors de l'enregistrement

Désactivez la fonction AF continu pour éviter d'enregistrer les bruits de l'appareil photo au cours de l'enregistrement de la vidéo. Lorsque vous désactivez cette fonction, il est possible que la zone de mise au point ou de profondeur de champ soit plus étroite, notamment si vous avez utilisé le téléobjectif avant l'enregistrement.





- 1 Positionnez le cadran de sélection de mode sur Vidéo , puis appuyez sur le bouton Menu.
- 2 Mettez l'icône AF continu  en surbrillance, puis appuyez sur le bouton OK.
- 3 Mettez l'option Désactivé en surbrillance, puis appuyez sur le bouton OK (il est activé par défaut).
- 4 Appuyez sur le bouton Menu pour désactiver l'écran de menus.

Ce réglage est conservé jusqu'à ce que vous le changiez, que vous changiez de mode ou que vous éteigniez l'appareil.

Réglage de la longueur de la vidéo

Vous pouvez spécifier une durée maximale pour vos vidéos. La fonction Longueur de vidéo est très utile si vous souhaitez préserver de la place dans la mémoire interne de l'appareil ou sur une carte ou si vous voulez que toutes vos vidéos aient la même longueur.



- 1 Positionnez le cadran de sélection de mode sur Vidéo , puis appuyez sur le bouton Menu.
- 2 Mettez l'icône Longueur de vidéo  en surbrillance, puis appuyez sur le bouton OK.
- 3 Mettez le réglage à utiliser en surbrillance.

Illimitée (par défaut) — L'appareil enregistre jusqu'à ce que vous décidiez d'arrêter ou jusqu'à saturation de l'emplacement de stockage choisi.

5, 15 ou 30 secondes — L'appareil enregistre pendant la durée spécifiée ou jusqu'à saturation de l'emplacement de stockage choisi.
- 4 Appuyez sur le bouton OK.
- 5 Appuyez sur le bouton Menu pour désactiver l'écran de menus.

Ce réglage est conservé jusqu'à ce que vous le changiez.

REMARQUE : lorsque l'emplacement de stockage sélectionné ne dispose plus de suffisamment de place, certaines options de durée de la vidéo ne s'affichent plus. Voir [page 136](#) pour connaître les capacités de stockage vidéo.

Marquage préalable des noms d'album

Utilisez la fonction Définir album (Vidéo) pour présélectionner des noms d'album avant d'enregistrer des séquences vidéo. Toutes les séquences prises par la suite seront alors marquées avec ces noms d'album.

Premièrement : sur votre ordinateur

Utilisez le logiciel Kodak EasyShare, version 3.0 ou ultérieure, pour créer des noms d'album sur votre ordinateur, puis copiez jusqu'à 32 noms d'album dans la mémoire interne de l'appareil photo. Pour plus d'informations, consultez l'aide du logiciel Kodak EasyShare (le formatage supprime les noms d'album de la mémoire interne).

Deuxièmement : sur votre appareil photo



- 1 En mode Vidéo, appuyez sur le bouton Menu.
- 2 Mettez l'option Définir album (vidéo) en surbrillance, puis appuyez sur le bouton OK.
- 3 Appuyez sur ▲/▼ pour mettre en surbrillance un nom d'album, puis appuyez sur le bouton OK. Répétez cette étape pour sélectionner plusieurs albums.

Les albums sélectionnés sont signalés par une coche.

- 4 Pour désélectionner un nom d'album, mettez-le en surbrillance et appuyez sur le bouton OK. Pour supprimer toutes les sélections d'album, choisissez Effacer tout.
- 5 Mettez l'option Quitter en surbrillance, puis appuyez sur le bouton OK.
Vos sélections sont enregistrées. La liste des albums choisis s'affiche à l'écran. Un signe plus (+) après un nom d'album signifie que plusieurs albums sont sélectionnés.
- 6 Appuyez sur le bouton Menu pour quitter le menu.

Ce réglage est conservé jusqu'à ce que vous le changiez.

Troisièmement : transfert vers votre ordinateur

Lorsque vous transférez les photos marquées vers votre ordinateur, le logiciel Kodak EasyShare vous permet de chercher vos photos par nom d'album. Pour plus d'informations, consultez l'aide du logiciel Kodak EasyShare.

Pour vous prendre vous-même en vidéo

Avec le retardateur, l'enregistrement de la vidéo commence 10 secondes après que vous ayez enfoncé le bouton d'obturation.

Témoin du retardateur
 Bouton du retardateur

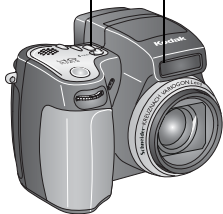

- 1 Positionnez le cadran de sélection de mode sur la position Vidéo , puis appuyez sur le bouton Retardateur .

L'icône du retardateur  apparaît dans la zone d'état et clignote jusqu'à ce que l'enregistrement vidéo commence.

- 2 Placez l'appareil sur une surface plane ou utilisez un trépied.
- 3 Cadrez la photo. Enfoncez complètement le bouton d'obturation et relâchez-le. Prenez place dans la scène.
- 4 Pour arrêter l'enregistrement, appuyez de nouveau sur le bouton d'obturation.

- *Le témoin Retardateur clignote lentement pendant 8 secondes, (puis rapidement pendant 2 secondes) avant le début de l'enregistrement de la vidéo. Il reste allumé en permanence durant l'enregistrement.*
- *Le retardateur se désactive après l'enregistrement de la vidéo ou après un changement de mode.*
- *Pour désactiver le retardateur avant que la vidéo ne soit enregistrée, appuyez sur le bouton Retardateur (ce réglage reste actif).*
- *Pour désactiver le retardateur, appuyez deux fois sur le bouton Retardateur.*

CONSEIL : vous voulez être sur la vidéo sans filmer votre entrée et votre sortie dans la scène ? Utilisez les fonctions Retardateur et Longueur de vidéo (voir [page 55](#)).

4 Visualisation des photos et des vidéos

Vous pouvez prendre une photo à tout moment, même en mode de visualisation. Pour cela, il vous suffit d'enfoncer le bouton d'obturateur à mi-course et de le relâcher. Prenez une photo normalement. Appuyez sur le bouton Review (Visualisation) pour revenir au mode de visualisation.

Appuyez sur le bouton Review pour afficher et manipuler vos photos et vidéos.

Visualisation d'une photo ou d'une vidéo



- 1 Appuyez sur le bouton Review (Visualisation).
La dernière photo ou vidéo s'affiche sur le viseur électronique ou sur l'écran à cristaux liquides.

Les icônes affichées avec chaque photo indiquent les fonctionnalités utilisées. Voir [page 11](#). Pour afficher des informations supplémentaires sur la photo ou sur la vidéo, voir [page 11](#) ou [page 72](#).

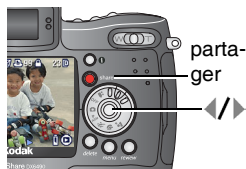

- 2 Appuyez sur le bouton Share (Partager) pour marquer vos photos afin de les imprimer, de les envoyer par courrier électronique ou de les ajouter dans le dossier Favoris (voir [page 75](#)).
- 3 Appuyez sur ◀/▶ pour faire défiler les photos et les vidéos en avant ou en arrière. Pour un défilement plus rapide, maintenez le bouton ◀/▶ enfoncé.

4 Appuyez sur le bouton Review (Visualisation) pour quitter ce mode.

REMARQUE : pour économiser la pile pendant la visualisation de vos images, placez votre appareil dans la station d'accueil 6000 Kodak EasyShare, en option (voir [page 105](#)) ou achetez un adaptateur secteur 5 V Kodak auprès d'un distributeur de produits Kodak ou sur le site Web à l'adresse suivante :

www.kodak.com/go/dx6490accessories.

Lecture d'une vidéo



- 1 Appuyez sur le bouton Review (Visualisation).
- 2 Appuyez sur ◀/▶ pour rechercher une vidéo (ou sélectionnez-en une en affichage multiple).
- 3 Pour lire ou interrompre la lecture d'une séquence vidéo, appuyez sur le bouton OK.

REMARQUE : vous pouvez également appuyer sur le bouton Menu, mettre l'option  en surbrillance, puis appuyer sur le bouton OK.

- 4 Pour régler le volume, appuyez sur ▲/▼ pendant la lecture.
- 5 Pour rembobiner la vidéo, appuyez sur ◀ pendant la lecture. Pour lire de nouveau la vidéo, appuyez sur le bouton OK.
- 6 Pour afficher la photo ou la séquence vidéo précédente ou suivante, appuyez sur ◀/▶.

Visualisation simultanée de plusieurs photos ou vidéos



visualisation

- 1 Appuyez sur le bouton Review (Visualisation).
- 2 Appuyez sur ▼.

REMARQUE : vous pouvez également appuyer sur le bouton Menu, mettre l'option  en surbrillance, puis appuyer sur le bouton OK.

Neuf miniatures de photos ou de vidéos s'affichent alors simultanément.

- 3 Appuyez sur ▲/▼ pour afficher la série de miniatures suivante ou précédente.
- 4 Appuyez sur ◀/▶ pour faire défiler les miniatures une par une. *La photo sélectionnée apparaît sur fond jaune.*
- 5 Appuyez sur le bouton OK pour afficher uniquement la photo sélectionnée.

Suppression de photos et de vidéos

- 1 Appuyez sur le bouton Review (Visualisation).
- 2 Appuyez sur ◀/▶ pour rechercher une photo ou une vidéo (ou sélectionnez-en une en affichage multiple), puis appuyez sur le bouton Delete (Supprimer).

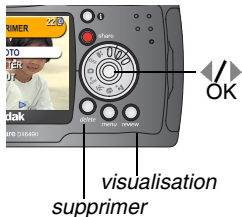

- 3 Appuyez sur ▲/▼ pour mettre une option en surbrillance, puis appuyez sur le bouton OK :

PHOTO ou VIDÉO — Efface la photo ou la vidéo affichée.

QUITTER — Ferme l'écran de suppression.













TOUT — Supprime toutes les photos et vidéos stockées à l'emplacement de stockage sélectionné.

- 4 Pour supprimer d'autres photos ou séquences vidéo, appuyez sur ◀/▶.
- 5 Pour fermer l'écran de suppression, sélectionnez **QUITTER**, puis appuyez sur le bouton OK ou appuyez simplement sur le bouton Delete (Supprimer) une nouvelle fois.

REMARQUE : vous ne pouvez pas supprimer les photos et vidéos protégées. Vous devez retirer leur protection avant de les supprimer (voir page 65).

Modification des options de visualisation supplémentaires

En mode de visualisation, appuyez sur le bouton Menu pour accéder aux options supplémentaires de visualisation.

	Agrandir (photos) (page 64)		Copier (page 70)
	Lire (séquences vidéo) (page 60)		
	Partager (page 75)		Affichage date de la vidéo (page 71)
	Album (page 66)		Affichage multiple (page 61)
	Protéger (page 65)		Informations sur les photos/vidéos (page 72)
	Stockage d'images (page 13)		Menu Configuration (page 81)
	Diaporama (page 67)		

Agrandissement des photos





1 Appuyez sur le bouton Review (Visualisation), puis recherchez une photo.





2 Pour effectuer un agrandissement 2x, appuyez sur le bouton OK. Pour effectuer un agrandissement 4x, appuyez de nouveau sur le bouton OK.

REMARQUE : vous pouvez également appuyer sur le bouton Menu, mettre l'option  en surbrillance, puis appuyer sur le bouton OK.

La photo est agrandie. La valeur de l'agrandissement s'affiche à l'écran.

3 Appuyez sur  /   /  pour afficher différentes parties de la photo.

4 Appuyez sur le bouton OK pour rétablir la taille initiale de la photo (1x).

5 Appuyez sur  /  pour passer à une autre photo ou sur le bouton Review (Visualisation) pour quitter ce mode.

Protection des photos et des vidéos contre leur suppression

- 1 Appuyez sur le bouton Review (Visualisation), puis sur ▲/▼ pour rechercher la photo ou la vidéo que vous souhaitez protéger.
- 2 Appuyez sur le bouton Menu.

Icône Protéger



- 3 Appuyez sur ▲/▼ pour mettre l'option Protéger  en surbrillance, puis appuyez sur le bouton OK.

La photo ou la vidéo est protégée et ne peut pas être supprimée. L'icône Protéger  apparaît lors de l'affichage de la photo ou de la vidéo protégée.

- 4 Pour retirer la protection, appuyez de nouveau sur le bouton OK.
- 5 Appuyez sur le bouton Menu pour quitter le menu.



ATTENTION :

Le formatage de la mémoire interne ou de la carte SD/MMC supprime les photos et les vidéos protégées.

Marquage de photos/séquences vidéo pour les albums

Utilisez la fonction Album en mode de visualisation pour associer des noms d'album aux photos et séquences vidéo de votre appareil photo.

Premièrement : sur votre ordinateur

Utilisez le logiciel Kodak EasyShare, version 3.0 ou ultérieure, pour créer des noms d'album sur votre ordinateur, puis copiez jusqu'à 32 noms d'album dans la mémoire interne de l'appareil photo. Pour plus d'informations, consultez l'aide du logiciel Kodak EasyShare.

Deuxièmement : sur votre appareil photo

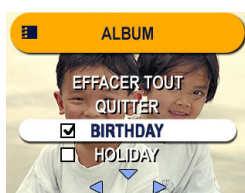

- 1 Appuyez sur le bouton Review (Visualisation).
- 2 Appuyez sur ▲/▼ pour rechercher une photo, puis appuyez sur le bouton Menu.
- 3 Mettez Album  en surbrillance, puis appuyez sur OK.
- 4 Appuyez sur ▲/▼ pour sélectionner un dossier d'album, puis appuyez sur OK.

Pour ajouter d'autres photos au même album, appuyez sur ◀/▶ pour faire défiler l'ensemble des photos. Appuyez sur OK lorsque la photo voulue s'affiche. Répétez l'étape 4 pour chaque autre album auquel vous voulez ajouter les photos.

Le nom de l'album s'affiche avec la photo. Un signe plus (+) après un nom d'album signifie que la photo a été ajoutée à plusieurs albums.

- 5 Pour désélectionner un nom d'album, mettez-le en surbrillance et appuyez sur le bouton OK. Pour supprimer toutes les sélections d'album, choisissez Effacer tout.
- 6 Pour enregistrer vos sélections, mettez Quitter en surbrillance, puis appuyez sur le bouton OK.
- 7 Appuyez sur le bouton Menu pour revenir au mode de visualisation.

Troisièmement : transfert vers votre ordinateur

Lorsque vous transférez des photos et séquences vidéo marquées vers votre ordinateur, le logiciel Kodak EasyShare s'ouvre et les classe dans les dossiers d'album appropriés. Pour plus d'informations, consultez l'aide du logiciel Kodak EasyShare.

Exécution d'un diaporama

Utilisez le diaporama pour afficher vos photos et vidéos sur le viseur électronique ou sur l'écran à cristaux liquides. Pour exécuter un diaporama sur un téléviseur, voir [page 69](#). Pour économiser la pile, utilisez un adaptateur secteur 5 V Kodak en option (voir [page 108](#)).

Lancement du diaporama

- 1 Appuyez sur le bouton Review (Visualisation), puis sur le bouton Menu.
- 2 Appuyez sur ▲/▼ pour mettre l'option Diaporama  en surbrillance, puis appuyez sur le bouton OK.

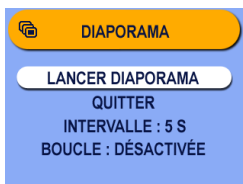

- 3 Appuyez sur ▲/▼ pour mettre l'option Lancer diaporama en surbrillance, puis appuyez sur le bouton OK.
Toutes les photos et vidéos sont affichées une fois, en commençant par la dernière. L'appareil photo retourne ensuite à l'écran Menu.
- 4 Pour annuler un diaporama en cours d'exécution, appuyez sur le bouton OK.
- 5 Pour quitter l'écran du diaporama, appuyez sur ▲/▼ pour mettre Quitter en surbrillance, puis appuyez sur le bouton OK.

Modification de l'intervalle d'affichage du diaporama

L'intervalle d'affichage par défaut est de 5 secondes par image. Vous pouvez l'augmenter jusqu'à 60 secondes.



- 1 Dans le menu Diaporama, appuyez sur ▲/▼ pour mettre l'option Intervalle en surbrillance, puis appuyez sur le bouton OK.
- 2 Sélectionnez un intervalle d'affichage. Pour faire défiler les secondes rapidement, maintenez la touche ▲/▼ enfoncée.
- 3 Appuyez sur le bouton OK.

Le réglage de l'intervalle est conservé jusqu'à ce que vous le changiez.

Exécution d'un diaporama en boucle

Si l'option Boucle est activée, le diaporama défile en continu.



- 1 Dans le menu Diaporama, appuyez sur ▲/▼ pour mettre l'option Boucle en surbrillance, puis appuyez sur le bouton OK.
- 2 Appuyez sur ▲ pour mettre l'option Activé en surbrillance, puis appuyez sur le bouton OK.

Lorsque vous lancez un diaporama, son exécution se répète jusqu'à ce que vous l'annuliez en appuyant sur le bouton OK ou jusqu'à épuisement de la pile. Le réglage Boucle est conservé jusqu'à ce que vous le changiez.

Affichage des photos et des vidéos sur un téléviseur

Vous pouvez afficher des photos et des vidéos sur un téléviseur, un moniteur ou n'importe quel autre périphérique équipé d'une sortie vidéo. Cependant, il se peut que la qualité de l'image sur votre écran de télévision ne soit pas aussi bonne que sur votre écran d'ordinateur ou à l'impression.

REMARQUE : vérifiez que le paramètre Sortie vidéo est le bon (voir [page 86](#)).

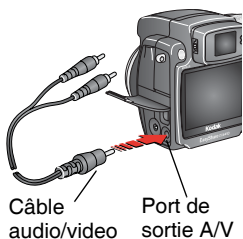

- 1 Connectez le port de sortie audio/vidéo de l'appareil photo et les ports d'entrée vidéo (jaune) et audio (blanc) du téléviseur à l'aide du câble audio/vidéo (inclus). Pour plus d'informations, reportez-vous au guide d'utilisation de votre téléviseur.

L'écran de l'appareil s'éteint et l'écran du téléviseur prend le relais.

- 2 Visualisez les photos et vidéos sur l'écran du téléviseur.

REMARQUE : le diaporama s'arrête si le câble est branché ou débranché en cours d'exécution.

Copie de photos et de vidéos

Vous pouvez copier des photos ou des vidéos d'une carte mémoire dans la mémoire interne et vice-versa.

Avant de copier des fichiers, vérifiez les éléments suivants :

- Une carte doit être insérée dans l'appareil photo.
- L'emplacement de stockage des photos sélectionné sur l'appareil photo correspond à l'emplacement à **partir duquel** vous copiez les photos. Voir [Choix de la mémoire interne ou de la carte SD/MMC, page 13](#).

Pour copier des photos ou des vidéos :

- 1 Appuyez sur le bouton Review (Visualisation), puis sur le bouton Menu.
- 2 Appuyez sur ▲/▼ pour mettre l'option Copier ►► en surbrillance, puis appuyez sur le bouton OK.



- 3 Appuyez sur ▲/▼ pour mettre une option en surbrillance :

PHOTO ou VIDÉO — Copie la photo ou la vidéo sélectionnée.

QUITTER — Renvoie au menu Visualisation.

TOUT — Copie toutes les photos et les vidéos de l'emplacement de stockage sélectionné dans un autre emplacement.

- 4 Appuyez sur le bouton OK.

Une barre de progression indique l'avancement de la copie. Pour plus d'informations sur le nombre des photos, voir [page 137](#).

REMARQUE :

- Les photos et les vidéos sont copiées et non déplacées. Pour retirer les photos et les vidéos de leur emplacement d'origine une fois qu'elles ont été copiées, supprimez-les (voir [page 62](#)).
- Les marques qui ont été définies pour l'impression, l'envoi par courrier électronique et les favoris ne sont pas copiées. Les réglages de protection ne sont pas copiés. Pour protéger une photo ou une vidéo, voir [page 65](#).
- Les marques des noms d'album sont copiées avec les photos.

Affichage de la date de la vidéo

Pour afficher la date et l'heure de l'enregistrement de vos vidéos :

- 1 Appuyez sur le bouton Review (Visualisation), puis sur le bouton Menu.
- 2 Appuyez sur ▲/▼ pour mettre l'option Affichage date de la vidéo  en surbrillance, puis appuyez sur le bouton OK.



- 3 Appuyez sur ▲/▼ pour mettre une option en surbrillance, puis appuyez sur le bouton OK.
- 4 Appuyez sur le bouton Menu pour quitter le menu.

La date et l'heure d'enregistrement apparaissent sur l'écran de visualisation de la vidéo avant (et non pendant) la lecture de la vidéo. Ce réglage est conservé jusqu'à ce que vous le changiez.

Affichage des informations relatives aux photos ou vidéos

1 Appuyez sur le bouton Review (Visualisation), puis sur le bouton Menu.



Informations affichées :

Nom de fichier	Ouverture
Date de la prise de vue	Vitesse d'obturation
Heure de la prise de vue	Comp. d'exp.
Qualité	Balance des blancs
Flash	Vitesse ISO
activé/désactivé	

2 Appuyez sur ▲/▼ pour mettre l'option Infos photo ou Infos vidéo  en surbrillance, puis appuyez sur le bouton OK.

Les informations relatives à la photo ou à la vidéo s'affichent.

3 Pour afficher des informations sur la photo ou sur la vidéo précédente ou suivante, appuyez sur ◀/▶. Appuyez sur le bouton Menu pour quitter le menu.

Pour connaître d'autres moyens d'afficher les informations relatives aux photos, voir [page 11](#).

Protection de l'objectif pendant la visualisation

Vous pouvez allumer l'appareil et visualiser vos photos et vidéos sans faire sortir l'objectif.

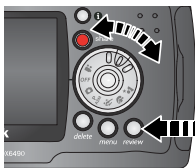

- 1 Appuyez sur le bouton Review ([Visualisation] jusqu'à ce que le témoin de sélection de mode s'allume, environ 1 seconde) tout en faisant pivoter le cadran de sélection sur n'importe quelle position de prise de vue.

L'appareil photo s'allume et entre en mode de visualisation seule. L'objectif ne sort pas.

- 2 Pour quitter le mode de visualisation seule et retourner en mode d'opération normale :
 - Appuyez de nouveau sur le bouton Review (Visualisation) ou ;
 - Enfoncez le bouton d'obturateur à mi-course.

L'appareil entre dans le mode sélectionné. L'appareil est prêt à prendre des photos une fois que l'objectif est passé en position de grand angle.

5 Partage de photos et de vidéos





Le bouton Share (Partager) vous permet de marquer vos photos et vos vidéos. Une fois qu'elles ont été transférées vers votre ordinateur, vous pouvez partager :

Des photos marquées

- Par impression
- Par courrier électronique
- Comme favoris, pour un classement plus facile sur votre ordinateur

Des vidéos marquées

- Par courrier électronique
- Comme favoris

	partager		Imprimer (page 76)
			Courrier électronique (page 78)
			Favoris (page 79)

Quand marquer les photos et les vidéos ?

Appuyez sur le bouton Share (Partager) à n'importe quel moment lorsque l'appareil est allumé. L'appareil passe en mode de visualisation et le menu Partager s'affiche. Marquez vos photos et vidéos en suivant les instructions du présent chapitre, puis appuyez sur le bouton Review (Visualisation) pour retourner à l'activité ou au mode précédent.

En visualisation rapide — Appuyez sur le bouton Share (Partager) tout de suite après avoir pris une photo ou enregistré une vidéo. Marquez vos photos et vidéos en suivant les instructions du présent chapitre, puis appuyez sur le bouton Share (Partager) pour retourner au mode de prise de vue. En mode Rafale, seule la dernière photo est marquée.

REMARQUE : les marques restent jusqu'à leur suppression. Lorsqu'une photo ou une vidéo marquée est copiée, la marque **n'est pas** copiée.

Marquage des photos pour l'impression



- 1 Appuyez sur le bouton Share (Partager). Appuyez sur ◀/▶ pour rechercher une photo.
- 2 Mettez l'option Imprimer  en surbrillance, puis appuyez sur le bouton OK.*
- 3 Appuyez sur ▲/▼ pour sélectionner le nombre de copies (de 0 à 99). Zéro supprime la marque pour la photo sélectionnée.

L'icône Imprimer  apparaît dans la zone d'état. La quantité par défaut est 1. Pour modifier cette valeur par défaut, voir [page 82](#).

- 4 **Facultatif** : vous pouvez rapidement marquer d'autres photos. Appuyez sur ◀/▶ pour rechercher une photo. La quantité de tirages affichée est appliquée lorsque vous appuyez sur ◀/▶ pour passer à la photo suivante ; ou appuyez sur ▲/▼ pour modifier la quantité. **Choisissez zéro comme quantité si vous ne voulez pas marquer cette photo.** Répétez cette étape pour appliquer le nombre de tirages souhaité aux autres photos.
- 5 Appuyez sur le bouton OK. Appuyez ensuite sur le bouton Share (Partager) pour quitter le menu.

* Pour marquer toutes les photos de l'emplacement de stockage, mettez l'option Imprimer tout  en surbrillance, appuyez sur le bouton OK, puis indiquez le nombre de copies comme décrit ci-dessus. Pour supprimer les marques d'impression de toutes les photos de l'emplacement de stockage, mettez l'option Annuler impressions en surbrillance, puis appuyez sur le bouton OK. Les options Imprimer tout et Annuler impressions ne sont pas disponibles avec l'option de visualisation rapide.

Impression de photos marquées

Placez votre appareil photo sur la station d'impression 6000 Kodak EasyShare pour effectuer une impression directe des photos marquées, sans utiliser d'ordinateur. Voir [page 95](#).

Lorsque vous transférez les photos marquées vers votre ordinateur, l'écran d'impression du logiciel Kodak EasyShare s'affiche. Pour plus d'informations, cliquez sur le bouton d'aide du logiciel Kodak EasyShare.

Marquage de photos et de vidéos pour envoi par courrier électronique

Premièrement : sur votre ordinateur

Créez un carnet d'adresses électroniques sur votre ordinateur à l'aide du logiciel Kodak EasyShare, puis copiez jusqu'à 32 adresses électroniques dans la mémoire interne de l'appareil photo.

Deuxièmement : marquage sur votre appareil photo



- 1 Appuyez sur le bouton Share (Partager). Appuyez sur ◀/▶ pour rechercher une photo.
- 2 Mettez l'option Courrier électronique ✉ en surbrillance, puis appuyez sur le bouton OK.
- 3 Appuyez sur ▲/▼ pour mettre une adresse électronique en surbrillance, puis appuyez sur le bouton OK.

Pour marquer d'autres photos à envoyer à la même adresse, appuyez sur ◀/▶ pour faire défiler l'ensemble des photos. Appuyez sur OK lorsque la photo voulue s'affiche.

Pour envoyer les photos à plusieurs adresses, répétez l'étape 3 pour chaque adresse.

Les adresses sélectionnées sont indiquées par une coche.

- 4 Pour désélectionner une adresse, mettez-la en surbrillance et appuyez sur le bouton OK. Pour désélectionner toutes les adresses électroniques, mettez l'option Effacer tout en surbrillance.
- 5 Appuyez sur ▲/▼ pour mettre l'option Quitter en surbrillance, puis appuyez sur le bouton OK.

Vos sélections sont enregistrées. L'icône Courrier électronique ✉ apparaît dans la zone d'état.

- 6 Appuyez sur le bouton Share (Partager) pour quitter le menu.

Troisièmement : transfert et envoi par courrier électronique

Lorsque vous transférez les photos et vidéos marquées vers votre ordinateur, l'écran d'adresses électroniques du logiciel Kodak EasyShare s'ouvre pour vous permettre d'envoyer des photos et des vidéos aux adresses spécifiées. Pour plus d'informations, cliquez sur le bouton d'aide du logiciel Kodak EasyShare.

Marquage de photos et vidéos comme favoris



- 1 Appuyez sur le bouton Share (Partager). Appuyez sur ◀/▶ pour rechercher une photo.
- 2 Appuyez sur ▲/▼ pour mettre l'option Favoris ♥ en surbrillance, puis appuyez sur le bouton OK.

L'icône Favoris ♥ apparaît dans la zone d'état.

- 3 Pour supprimer la marque, appuyez de nouveau sur le bouton OK.
- 4 Appuyez sur le bouton Share (Partager) pour quitter le menu.

Utilisation des favoris sur votre ordinateur

Lorsque vous transférez vos photos et vidéos favorites vers votre ordinateur, vous pouvez facilement les récupérer, les classer et les étiqueter par sujet, date, événement ou toute autre catégorie de votre choix à l'aide du logiciel Kodak EasyShare.

Besoin d'aide ?

Cliquez sur le bouton d'aide du logiciel Kodak EasyShare pour plus d'informations sur la création de carnets d'adresses, l'impression, l'envoi par courrier électronique et l'organisation de photos marquées sur votre ordinateur.











6 Personnalisation des réglages de l'appareil photo

Pour accéder aux menus et au mode de configuration

Sélectionnez le mode de configuration pour personnaliser les réglages de l'appareil photo en fonction de vos préférences.

- 1 Quel que soit le mode (y compris le mode de visualisation), appuyez sur le bouton Menu. La configuration est la dernière option sur les écrans de menu.
- 2 Appuyez sur ▼ pour mettre l'option Configuration ≡ en surbrillance, puis appuyez sur le bouton OK.

Menus Configuration

 Retour au menu précédent (page 82)	 Réglage de la date et de l'heure (page 6)
 Nombre de tirages par défaut (page 82)	 Sortie vidéo (page 86)
 Visualisation rapide (page 83)	 Langue (page 87)
 Zoom numérique avancé (page 84)	 Formatage (page 87)
 Son de l'obturateur (page 85)	 À propos de (page 88)
 Description du mode (page 85)	

Retour au menu précédent

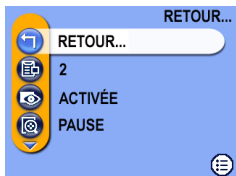



- Dans le menu Configuration, mettez Retour  en surbrillance, puis appuyez sur le bouton OK.



Vous êtes renvoyé à l'écran du menu à partir duquel vous avez accédé au menu Configuration.

Modification du nombre de tirages par défaut

Le réglage du nombre de tirages par défaut détermine la valeur affichée sur l'écran de partage d'impression (voir [page 76](#)). La valeur par défaut est 1.

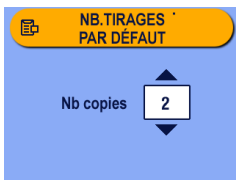
- 1 Appuyez sur le bouton Menu.
- 2 Appuyez sur  pour mettre l'option Configuration  en surbrillance, puis appuyez sur le bouton OK.





- 3 Appuyez sur  pour mettre l'option Nombre de tirages par défaut  en surbrillance, puis appuyez sur le bouton OK.
- 4 Appuyez sur  pour sélectionner le nombre de tirages par défaut, puis appuyez sur le bouton OK.
- 5 Appuyez sur le bouton Menu pour quitter le menu.

Ce réglage est conservé jusqu'à ce que vous le changiez.

Désactivation de la visualisation rapide

Après avoir pris une photo ou enregistré une séquence vidéo, l'option de visualisation rapide l'affiche sur l'écran de l'appareil pendant environ 5 secondes (voir [page 27](#) et [page 52](#)). Pour économiser la pile, désactivez cette option.

- 1 Appuyez sur le bouton Menu.
- 2 Appuyez sur ▼ pour mettre l'option Configuration  en surbrillance, puis appuyez sur le bouton OK.
- 3 Appuyez sur ▲/▼ pour mettre l'option Visualisation rapide  en surbrillance, puis appuyez sur le bouton OK.
- 4 Appuyez sur ▲/▼ pour mettre l'option Désactivée en surbrillance, puis appuyez sur le bouton OK.
- 5 Appuyez sur le bouton Menu pour quitter le menu.

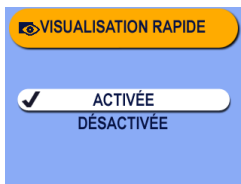

La photo qui vient d'être prise ne s'affiche pas automatiquement sur l'écran de l'appareil. Pour visualiser la photo ou la séquence vidéo, appuyez sur le bouton Review (Visualisation). Ce réglage est conservé jusqu'à ce que vous le changiez.

Modification du zoom numérique avancé

- 1 Appuyez sur le bouton Menu.
- 2 Appuyez sur ▼ pour mettre l'option Configuration ☰ en surbrillance, puis appuyez sur le bouton OK.

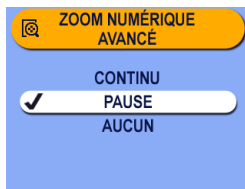

- 3 Appuyez sur ▲/▼ pour mettre l'option Zoom numérique avancé [📷] en surbrillance, puis appuyez sur le bouton OK.
- 4 Appuyez sur ▲/▼ pour mettre une option en surbrillance :

Continu — Le zoom numérique est automatiquement activé lorsque vous appuyez sur le bouton du téléobjectif pour le régler à la limite du zoom optique et que vous maintenez ce bouton enfoncé.

Pause (par défaut) — Le zoom numérique est activé lorsque vous appuyez sur le bouton du téléobjectif pour le régler à la limite du zoom optique, que vous le relâchez et que vous appuyez de nouveau dessus.

Aucun — Désactive le zoom numérique. La portion du zoom numérique de l'indicateur de zoom ne s'affiche pas.

- 5 Appuyez sur le bouton Menu pour quitter le menu.

Désactivation du son de l'obturateur

- 1 Appuyez sur le bouton Menu.
- 2 Appuyez sur ▼ pour mettre l'option Configuration ☰ en surbrillance, puis appuyez sur le bouton OK.
- 3 Appuyez sur ▲/▼ pour mettre l'option Son de l'obturateur ((📷)) en surbrillance, puis appuyez sur le bouton OK.



- 4 Appuyez sur ▲/▼ pour mettre l'option Désactivé en surbrillance, puis appuyez sur le bouton OK.

Aucun son n'est émis lors de la prise d'une photo.

- 5 Appuyez sur le bouton Menu pour quitter le menu.

Ce réglage est conservé jusqu'à ce que vous le changiez.

Désactivation de la description du mode

Lorsque vous allumez l'appareil photo ou que vous faites pivoter le cadran de sélection de mode pour changer de mode, le nom et une courte description du mode choisi s'affichent à l'écran. Utilisez la fonction Description du mode pour désactiver l'affichage de la description du mode.

- 1 Appuyez sur le bouton Menu.
- 2 Appuyez sur ▼ pour mettre l'option Configuration ☰ en surbrillance, puis appuyez sur le bouton OK.
- 3 Appuyez sur ▲/▼ pour mettre l'option Description du mode ☰i en surbrillance, puis appuyez sur le bouton OK.

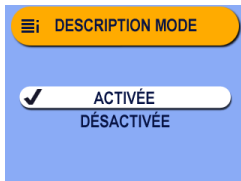

- 4 Appuyez sur ▲/▼ pour mettre l'option Désactivée en surbrillance, puis appuyez sur le bouton OK.



Le nom du mode et sa description ne s'affichent pas lorsque vous changez de mode.

- 5 Appuyez sur le bouton Menu pour quitter le menu.

Ce réglage est conservé jusqu'à ce que vous le changiez.

Réglage de la sortie vidéo

La sortie vidéo est un réglage local qui vous permet de connecter l'appareil à un téléviseur ou à un autre périphérique externe (voir [page 69](#)).

- 1 Appuyez sur le bouton Menu.
- 2 Appuyez sur ▼ pour mettre l'option Configuration  en surbrillance, puis appuyez sur le bouton OK.
- 3 Appuyez sur ▲/▼ pour mettre l'option Sortie vidéo  en surbrillance, puis appuyez sur le bouton OK.



- 4 Appuyez sur ▲/▼ pour mettre une option en surbrillance :

NTSC (par défaut) — Norme appliquée dans la plupart des pays, sauf en Europe et en Chine. L'Amérique du Nord et le Japon utilisent la norme NTSC.

PAL — Norme appliquée en Europe et en Chine.

- 5 Appuyez sur le bouton OK pour accepter les modifications.
- 6 Appuyez sur le bouton Menu pour quitter le menu.

Ce réglage est conservé jusqu'à ce que vous le changiez.

Sélection d'une langue

Vous pouvez afficher les menus et les messages d'écran dans différentes langues.

- 1 Appuyez sur le bouton Menu.
- 2 Appuyez sur ▼ pour mettre l'option Configuration ☰ en surbrillance, puis appuyez sur le bouton OK.
- 3 Appuyez sur ▲/▼ pour mettre l'option Langue ABC en surbrillance, puis appuyez sur le bouton OK.



- 4 Mettez une option en surbrillance, puis appuyez sur le bouton OK.
- 5 Appuyez sur le bouton Menu pour quitter le menu.

Le texte des écrans s'affiche dans la langue sélectionnée. Ce réglage est conservé jusqu'à ce que vous le changiez.

Formatage de la carte ou de la mémoire interne



ATTENTION :

Le formatage efface toutes les photos et vidéos, y compris celles qui sont protégées. Ne retirez pas la carte en cours de formatage ; cela pourrait l'endommager.

- 1 Appuyez sur le bouton Menu.
- 2 Appuyez sur ▼ pour mettre l'option Configuration ☰ en surbrillance, puis appuyez sur le bouton OK.
- 3 Appuyez sur ▲/▼ pour mettre l'option Format 🗑️ en surbrillance, puis appuyez sur le bouton OK.



- 4 Appuyez sur ▲/▼ pour mettre une option en surbrillance :

CARTE MÉMOIRE — Supprime toutes les données de la carte ; formate la carte.

ANNULER (par défaut) — Ferme l'écran de formatage sans modifications.

MÉMOIRE INTERNE — Supprime toutes les données de la mémoire interne, y compris les adresses électroniques et les noms d'album ; formate la mémoire interne.

- 5 Appuyez sur le bouton OK.
 6 Mettez en surbrillance l'option Continuer formatage, puis appuyez sur le bouton OK.

Une fois le formatage terminé, le menu Configuration s'affiche de nouveau.

- 7 Appuyez sur le bouton Menu pour quitter le menu Configuration.

Affichage des informations relatives à l'appareil photo

- 1 Appuyez sur le bouton Menu.
 2 Appuyez sur ▼ pour mettre l'option Configuration ☰ en surbrillance, puis appuyez sur le bouton OK.
 3 Appuyez sur ▲/▼ pour mettre l'option À propos de ⓘ en surbrillance, puis appuyez sur le bouton OK.

Le modèle de l'appareil photo et la version du micrologiciel s'affichent.

- 4 Appuyez de nouveau sur le bouton OK pour retourner dans le menu.
 5 Appuyez sur le bouton Menu pour quitter le menu.

7 Installation du logiciel

Ce produit a été conçu et fabriqué selon les normes industrielles en cours au moment de sa production. Il est possible que le matériel ou les systèmes d'exploitation ultérieurs à la fabrication de ce produit Kodak ne le prennent pas en charge. Si vous rencontrez des problèmes de compatibilité de ce type, contactez votre fournisseur ou le fabricant de votre matériel ou de votre système d'exploitation.

REMARQUE : pour installer le logiciel sous Windows 2000, Windows XP Pro ou sur Mac OS X, vous devez disposer des droits d'administrateur. Consultez le guide d'utilisation de votre ordinateur.

Configuration système requise sous Windows

- Ordinateur exécutant Windows 98, 98 deuxième édition, Me, 2000 ou XP
- Processeur 233 MHz ou supérieur (300 MHz recommandés sous Windows 2000 et XP)
- 64 Mo de mémoire vive disponible (128 Mo recommandés)
- 100 Mo d'espace disponible sur le disque dur
- Lecteur de CD-ROM
- Port USB intégré
- Affichage couleur avec une résolution minimale de 800 x 600 pixels ; couleurs (16 bits) ou couleurs vraies (24 bits) recommandées
- Accès Internet pour l'impression en ligne et les envois par courrier électronique

Configuration requise sur Mac OS X

- Ordinateur Macintosh avec processeur G3 ou G4
- Mac OS 10.1.2 au minimum
- 128 Mo de mémoire vive disponible
- 200 Mo d'espace disponible sur le disque dur
- Lecteur de CD-ROM
- Port USB intégré
- Affichage couleur avec une résolution minimale de 800 x 600 pixels (milliers ou millions de couleurs recommandés)
- Accès Internet pour l'impression en ligne et les envois par courrier électronique

Configuration requise sur Mac OS 8.6 et 9.x

- Ordinateur Macintosh de type PowerPC
- Mac OS 8.6 ou 9.x
- 64 Mo de mémoire vive disponible
- 200 Mo d'espace disponible sur le disque dur
- Lecteur de CD-ROM
- Port USB intégré
- Affichage couleur avec une résolution minimale de 800 x 600 pixels (milliers ou millions de couleurs recommandés)
- Accès Internet pour l'impression en ligne et les envois par courrier électronique

REMARQUE : Mac OS 8.6/9.x ne prennent pas en charge les fonctionnalités du bouton Share (Partager).
Il est recommandé d'utiliser Mac OS X pour profiter de toutes les fonctionnalités.

Installation du logiciel

Pour obtenir plus d'informations sur les applications logicielles incluses sur le CD Kodak EasyShare, cliquez sur le bouton Aide du logiciel Kodak EasyShare.



ATTENTION :

Installez le logiciel Kodak EasyShare à partir du CD correspondant *avant* de connecter l'appareil photo ou la station d'accueil en option à l'ordinateur. Si vous ne procédez pas ainsi, le logiciel risque de ne pas se charger correctement.

- 1 Avant de commencer, fermez toutes les applications logicielles en cours d'exécution sur l'ordinateur (y compris les logiciels antivirus).
- 2 Insérez le CD du logiciel Kodak EasyShare dans le lecteur de CD-ROM.
- 3 Chargez le logiciel :

Sous Windows — Si la fenêtre d'installation n'apparaît pas, choisissez Exécuter dans le menu Démarrer et tapez **d:\setup.exe**, où **d** correspond à la lettre du lecteur qui contient le CD.

Sur Mac OS 8.6 ou 9.x — Dans la fenêtre d'installation, cliquez sur Continuer.

Sur Mac OS X — Cliquez deux fois sur l'icône du CD sur le bureau, puis cliquez sur l'icône d'installation.

- 4 Suivez les instructions qui s'affichent à l'écran pour installer le logiciel.
 - **Sous Windows** — Sélectionnez Complète pour installer automatiquement toutes les applications. Sélectionnez Installation personnalisée pour choisir les applications à installer.
 - **Sur Mac OS 8.6 ou 9.x** — Sélectionnez Installation standard pour installer automatiquement les applications les plus utilisées.
 - **Sur Mac OS X** — Suivez les instructions à l'écran.

REMARQUE : quand vous y êtes invité, prenez quelques minutes pour enregistrer électroniquement votre appareil photo et le logiciel. Cela vous permettra de recevoir des informations sur les mises à jour des logiciels et d'enregistrer certains produits fournis avec votre appareil photo. Une connexion à un fournisseur de services Internet est nécessaire pour pouvoir procéder à l'enregistrement électronique.

Pour vous enregistrer ultérieurement, visitez le site Web www.kodak.com/go/register_francais.

- 5 Si vous y êtes invité, redémarrez l'ordinateur. Si vous avez désactivé un logiciel antivirus, activez-le de nouveau. Pour plus d'informations, reportez-vous au manuel du logiciel antivirus.

8 Connexion de l'appareil photo à l'ordinateur



ATTENTION :

Installez le logiciel Kodak EasyShare avant de connecter l'appareil photo ou la station d'accueil en option à l'ordinateur. Si vous ne procédez pas ainsi, le logiciel risque de ne pas se charger correctement.

Vous pouvez transférer des photos et des vidéos de votre appareil photo vers votre ordinateur en utilisant :

- Le câble USB (inclus).
- La station d'accueil 6000 Kodak EasyShare (en option). Voir [page 99](#) pour des informations sur la connexion à l'aide de la station d'accueil.
- La station d'impression 6000 Kodak EasyShare (en option). Vous pouvez vous procurer les accessoires Kodak (dont cette station d'impression) auprès d'un distributeur de produits Kodak ou sur le site Web à l'adresse suivante : www.kodak.com/go/dx6490accessories.

Transfert de photos à l'aide du câble USB

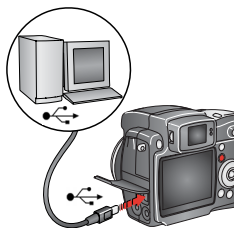

- 1 Éteignez l'appareil photo.
- 2 Branchez l'extrémité étiquetée  du câble USB sur le port USB étiqueté de votre ordinateur. Consultez le guide d'utilisation de votre ordinateur pour plus d'informations.
- 3 Branchez l'autre extrémité du câble USB sur le port USB étiqueté de l'appareil photo.
- 4 Mettez l'appareil photo en marche.

Le logiciel Kodak EasyShare s'ouvre sur l'ordinateur et vous guide dans la procédure de transfert.

REMARQUE : visitez le site Web à l'adresse suivante : www.kodak.com/go/howto pour obtenir plus d'informations sur la connexion.

Vous pouvez également utiliser le lecteur multiscartes Kodak ou le lecteur de cartes 6 en 1 de Kodak pour transférer vos photos.

Impression de photos à partir de votre ordinateur

Pour plus d'informations sur l'impression de photos depuis votre ordinateur, cliquez sur le bouton d'aide du logiciel Kodak EasyShare.

Commande de tirages en ligne

Le service d'impression Kodak EasyShare (assuré par Ofoto, Inc. www.ofoto.com) est l'un des nombreux services d'impression en ligne de qualité offerts avec le logiciel Kodak EasyShare. Vous pouvez facilement :

- télécharger vos photos ;
- retoucher et améliorer vos photos et leur ajouter des bordures ;
- stocker les photos et les partager avec votre famille et vos amis ;
- commander des tirages de haute qualité, des cartes de vœux avec photo, des cadres, des calendriers et des albums, avec livraison à domicile.

Impression à partir d'une carte SD/MMC en option

- Imprimez automatiquement des photos marquées lorsque vous insérez votre carte dans une imprimante disposant d'un logement SD/MMC. Consultez le guide d'utilisation de votre imprimante pour plus d'informations.
- Réalisez des tirages sur une station Kodak Images compatible avec les cartes SD/MMC (contactez un distributeur avant de vous déplacer). Voir www.kodak.com/go/picturemaker.
- Apportez votre carte chez votre photographe pour obtenir un tirage professionnel.

Impression avec ou sans ordinateur

Placez votre appareil photo sur la station d'impression 6000 Kodak EasyShare pour effectuer une impression directe, sans utiliser d'ordinateur. Vous pouvez vous procurer de nombreux accessoires Kodak (dont cette station d'impression) auprès d'un distributeur de produits Kodak ou sur le site Web à l'adresse www.kodak.com/go/dx6490accessories.

9 Utilisation de la station d'accueil 6000

La station d'accueil 6000 Kodak EasyShare en option vous permet d'effectuer diverses opérations :

- Transférer des photos et des vidéos en toute simplicité vers l'ordinateur.
- Charger la pile Kodak EasyShare rechargeable au lithium (livrée avec l'appareil photo).
- Alimenter l'appareil photo.

Vous pouvez vous procurer une station d'impression auprès d'un distributeur de produits Kodak ou sur le site Web à l'adresse suivante :

www.kodak.com/go/dx6490accessories.

Contenu de l'emballage de la station d'accueil 6000

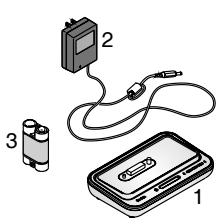

1 Station d'accueil 6000

2 Adaptateur secteur 5 V

Votre adaptateur secteur peut être différent de celui illustré ici.

3 Pile rechargeable Kodak EasyShare Ni-MH*

4 Guide de démarrage rapide (non illustré)

*Remarque importante sur la pile Ni-MH

N'utilisez pas la pile rechargeable Ni-MH dans l'appareil photo numérique DX6490 Zoom. Elles sont compatibles avec tous les appareils photo numériques Kodak EasyShare, sauf le DX6490. Utilisez dans ce cas la pile rechargeable au lithium livrée avec votre appareil photo (voir [page 4](#)). Elle est rechargeable avec la station d'accueil 6000.

REMARQUE : si votre appareil vous a été livré avec une station d'accueil 6000, la pile Ni-MH n'est pas incluse.

Installation du logement d'insertion personnalisé de votre appareil photo

Un **logement d'insertion universel** est pré-installé sur la station d'accueil de l'appareil photo. Il permet à tous les appareils photo Kodak EasyShare des séries CX/DX6000 et LS600 d'utiliser la station d'accueil.

Un **logement d'insertion personnalisé*** est livré avec votre appareil photo. Il est entièrement compatible avec votre appareil photo numérique Kodak EasyShare DX6490 Zoom.

Retrait du logement d'insertion universel

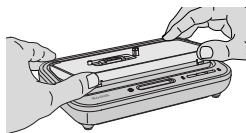

- 1 Placez vos pouces sur la face avant du logement d'insertion universel. Appuyez et soulevez.

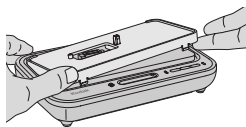

- 2 Soulevez un côté du logement d'insertion, puis retirez le logement de la station d'accueil.
- 3 Conservez le logement d'insertion universel, en cas de besoin.

Installation du logement d'insertion personnalisé

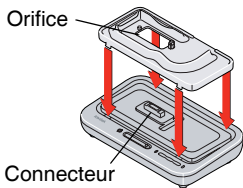

- 1 Positionnez le logement d'insertion personnalisé de façon à ce que l'orifice soit aligné avec le connecteur de la station d'accueil.
- 2 Insérez le logement dans la rainure de la station d'accueil et enclenchez-le.

* Si votre appareil photo vous a été livré avec une station d'accueil 6000, le logement d'insertion personnalisé est déjà installé sur la station d'impression et le logement d'insertion universel n'est pas inclus.

Connexion de la station d'accueil 6000

Après avoir chargé le logiciel Kodak EasyShare (voir [page 91](#)), connectez la station d'accueil à votre ordinateur et branchez-la sur une source d'alimentation externe. Vous devez disposer :

- Du câble USB vendu avec votre appareil photo.
- De l'adaptateur secteur 5 V livré avec la station d'accueil.

IMPORTANT : *votre appareil photo NE DOIT PAS se trouver dans la station d'accueil lorsque vous la mettez sous tension et que vous la connectez à l'ordinateur.*

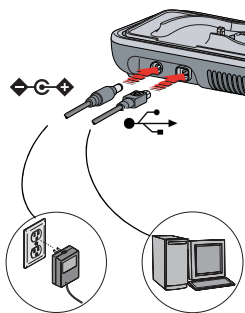

- 1 Branchez l'extrémité étiquetée  du câble USB sur le port USB étiqueté de votre ordinateur.
- 2 Branchez l'autre extrémité du câble USB sur le connecteur USB carré situé à l'arrière de la station d'accueil.
- 3 Branchez l'adaptateur secteur sur le connecteur d'alimentation arrondi à l'arrière de la station d'accueil et dans la prise secteur.

Votre adaptateur secteur peut être différent de celui illustré et comporter des fiches supplémentaires. Utilisez la fiche qui correspond à votre type d'alimentation secteur.

Laissez la station d'accueil connectée afin qu'elle soit toujours prête à charger la pile et à transférer les photos et les vidéos.



ATTENTION :

Utilisez uniquement l'adaptateur secteur 5 V livré avec la station d'accueil 6000. L'utilisation d'autres adaptateurs peut endommager l'appareil photo, la station d'accueil ou l'adaptateur secteur.

Mise en place de l'appareil photo dans la station d'accueil

Pour charger la pile ou transférer des photos et des vidéos de votre appareil photo vers l'ordinateur :

Broches d'alignement

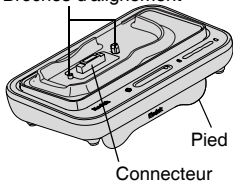

- 1 Faites pivoter le pied de la station d'accueil (en option) vers le bas.

La station d'accueil est alors orientée de façon appropriée pour que vous puissiez visualiser l'écran à cristaux liquides.

- 2 Éteignez l'appareil photo.

REMARQUE : assurez-vous que le câble USB est branché sur la station et non sur l'appareil photo.



- 3 Avec l'écran à cristaux liquides orienté vers l'avant, placez le connecteur sur les broches d'alignement de l'appareil photo sur la station d'accueil. Appuyez dessus de façon à ce que l'appareil photo soit bien en place.

Le témoin de transfert devient vert une fois que l'appareil photo est correctement installé.

Si la pile rechargeable se trouve dans l'appareil photo, le premier témoin de chargement devient vert.

L'appareil photo n'est alors plus alimenté par sa pile, mais par la station d'accueil.

Chargement de la pile

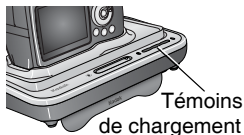





- 1 Assurez-vous que la pile rechargeable Kodak EasyShare au lithium est installée dans l'appareil photo (voir [page 4](#)). La pile doit être chargée avant sa première utilisation.
- 2 Éteignez l'appareil photo et placez-le dans la station d'accueil (voir [page 101](#)).

Si la pile a besoin d'être chargée, le chargement commence après un contrôle rapide de la pile.

- Un chargement complet requiert environ 3 heures.
- Le chargement s'arrête si vous allumez l'appareil photo. Si l'appareil photo placé dans la station d'accueil est sous tension, le chargement se poursuit lorsqu'il passe en mode de veille automatique (voir [page 138](#)).
- Le chargement est suspendu pendant le transfert de photos.

État des témoins de chargement

Témoins de chargement	Cause
<p>Témoins verts</p>   	<p>1 témoin : l'appareil photo est correctement en place dans la station d'accueil. Un contrôle de la pile est en cours ou la pile est déchargée au moins à moitié.</p> <p>2 témoins : la pile est chargée au moins à moitié.</p> <p>3 témoins : la pile est entièrement chargée.</p>
<p>Témoin rouge (clignotant)</p> 	<p>La pile n'est pas correctement installée (voir page 4).</p> <p>La pile ou une broche du connecteur est endommagée.</p> <p>L'appareil photo et la pile ont été exposés à des températures extrêmes. Ramenez-les lentement à la température ambiante.</p>
<p>Aucun témoin</p>	<p>L'appareil photo n'est pas correctement en place dans la station d'accueil.</p> <p>L'adaptateur secteur n'est pas connecté.</p> <p>La pile rechargeable n'est pas installée (voir page 4).</p>

Transfert de photos avec la station d'accueil

Après avoir chargé le logiciel Kodak EasyShare sur l'ordinateur (voir [page 91](#)), vous pouvez transférer des photos et des vidéos de l'appareil photo vers l'ordinateur.

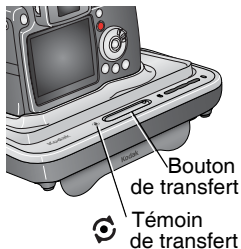

1 Éteignez l'appareil photo et placez-le dans la station d'accueil.

2 Appuyez sur le bouton de transfert.

Le témoin de transfert devient vert clignotant pendant le transfert des photos et des vidéos.

Des messages relatifs à l'état du transfert s'affichent sur l'écran à cristaux liquides. Le logiciel Kodak EasyShare s'ouvre automatiquement sur l'ordinateur.

REMARQUE : une fois le transfert terminé, la station d'accueil reprend le chargement, si nécessaire.

État du témoin de transfert

Témoin	Cause
Fixe	L'appareil photo est correctement placé dans la station d'accueil. La station d'accueil est reliée au secteur et à l'ordinateur par l'intermédiaire du câble USB.
Clignotant	Des images sont transférées vers l'ordinateur.
Désactivé	L'appareil photo n'est pas placé dans la station d'accueil (voir page 101).
	La station d'accueil n'est pas reliée au secteur (voir page 99).
	Le câble USB n'est pas connecté (voir page 99).

Aide sur l'utilisation du logiciel

Pour plus d'informations sur le transfert, le classement, l'impression, l'envoi par courrier électronique et la retouche des photos, cliquez sur le bouton Aide du logiciel Kodak EasyShare.

Visualisation des photos et des vidéos

Lorsque l'appareil est placé dans la station d'accueil, il n'est plus alimenté par sa pile, mais par la station. Économisez votre pile en utilisant la station d'accueil pour visualiser les photos et les séquences vidéo sur l'écran à cristaux liquides.



- 1 Mettez en marche l'appareil photo et placez-le dans la station d'accueil.
- 2 Appuyez sur le bouton Review (Visualisation) pour afficher la dernière photo ou séquence vidéo enregistrée. Voir le [Chapitre 4, Visualisation des photos et des vidéos](#) pour plus d'informations.

Lorsque l'appareil est dans la station d'accueil, toutes ses fonctions restent disponibles (diaporama, vérification et modification des réglages, etc.).

Dépannage de la station d'accueil 6000

Problème	Cause	Solution
Les photos ne sont pas transférées vers l'ordinateur.	L'adaptateur secteur ou le câble USB n'est pas connecté correctement.	Vérifiez les connexions (voir page 99).
	Le logiciel n'est pas installé.	Installez le logiciel (voir page 91).
	Trop d'applications sont en cours d'exécution sur l'ordinateur.	Fermez toutes les applications et réessayez.
	L'appareil photo a été retiré de la station d'accueil pendant le transfert d'images.	Remplacez l'appareil photo dans la station d'accueil et appuyez sur le bouton de transfert.
	Vous n'avez pas appuyé sur le bouton de transfert.	Appuyez sur le bouton de transfert.

Caractéristiques de la station d'accueil 6000

Caractéristiques de la station d'accueil 6000 Kodak EasyShare		
Communication avec l'ordinateur	USB	Câble (livré avec les appareils photo Kodak EasyShare)
Dimensions (sans le logement d'insertion)	Largeur	155 mm
	Épaisseur	94,5 mm
	Hauteur	31 mm
	Poids	170 g
Témoins lumineux	Témoin de transfert	Indique que la connexion est établie/qu'un transfert est en cours.
	Témoins de chargement	Indiquent l'état de chargement et les erreurs.
Tension d'entrée		5 ±0,25 V.c.c.
Alimentation	Entrée c.c.	Adaptateur secteur (livré avec la station d'accueil)

Utilisation de l'adaptateur secteur pour alimenter l'appareil photo

Vous pouvez utiliser l'adaptateur secteur 5 V livré avec la station d'accueil 6000 Kodak EasyShare pour alimenter l'appareil photo. L'adaptateur ne peut pas charger la pile.

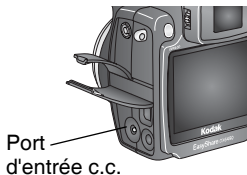

- 1 Connectez l'adaptateur secteur au port d'entrée c.c.
- 2 Branchez l'autre extrémité de l'adaptateur secteur sur une prise électrique.

Achetez vos piles et adaptateurs secteur auprès d'un distributeur de produits Kodak ou sur le site Web à l'adresse suivante :

www.kodak.com/go/dx6490accessories.

Anciens modèles d'appareils photo et de stations d'accueil

Votre appareil photo numérique Kodak EasyShare DX6490 Zoom est compatible avec la station d'accueil 6000 Kodak EasyShare décrite ici.

Il n'est pas compatible avec les anciens modèles de station d'accueil : station d'accueil ou station d'accueil II Kodak EasyShare.

Pour une liste de compatibilité entre appareils photo Kodak EasyShare et stations d'accueil, visitez le site Web à l'adresse suivante :



www.kodak.com/global/en/service/docks/dockCompatibility.jhtml.

10 Dépannage

Si vous avez des questions sur votre appareil photo, lisez d'abord ce qui suit. Des informations techniques complémentaires sont disponibles dans le fichier Lisez-moi figurant sur le CD du logiciel Kodak EasyShare. Pour résoudre les problèmes liés à la station d'accueil 6000, voir [page 106](#). Pour obtenir les mises à jour des informations de dépannage, visitez le site Web à l'adresse suivante : www.kodak.com/go/dx6490support.

Problèmes liés à l'appareil photo

Problème	Cause	Solution
L'appareil photo ne s'allume pas.	La pile n'est pas correctement installée.	Réinstallez la pile (page 4).
	La pile n'est pas chargée.	Rechargez la pile (page 102).
L'appareil photo ne s'éteint pas ; l'objectif ne se rétracte pas.	Il se peut que vous ayez inséré une pile non autorisée dans l'appareil.	Utilisez la pile livrée avec votre appareil ou une pile de remplacement autorisée (page 16).
Le chiffre correspondant au nombre de photos restantes ne diminue pas lorsqu'une photo est prise.	La photo ne prend pas suffisamment d'espace pour diminuer le nombre de photos restantes.	L'appareil photo fonctionne normalement. Continuez à prendre des photos.
	Vous n'avez pas pris de photo.	Utilisez le mode de visualisation (page 59) ou de visualisation rapide (page 27) pour vérifier que vous avez pris une photo.

Problème	Cause	Solution
L'orientation de la photo n'est pas correcte.	Vous avez incliné ou fait pivoter l'appareil photo lors de la prise de vue.	Réglez le capteur d'orientation (page 49).
Le bouton d'obturateur ne fonctionne pas.	L'appareil photo n'est pas en marche.	Mettez en marche l'appareil photo (page 5).
	L'appareil traite une photo ; l'icône de stockage d'images clignote sur le viseur électronique ou sur l'écran à cristaux liquides.	Attendez que l'icône de stockage d'images ( ou ) arrête de clignoter avant de prendre une autre photo.
	La carte mémoire ou la mémoire interne est saturée.	Transférez des photos vers votre ordinateur (page 94), supprimez des photos de l'appareil photo (page 62), changez d'emplacement de stockage (page 13) ou insérez une carte avec de la mémoire disponible (page 12).
	Le bouton d'obturateur n'était pas entièrement enfoncé.	Pour savoir comment obtenir les meilleurs résultats, voir page 19.
Il manque une partie de la photo.	Quelque chose a obstrué l'objectif lors de la prise de la photo.	Enlevez vos mains, vos doigts ou tout objet de devant l'objectif lorsque vous prenez une photo.

Problème	Cause	Solution
Les photos stockées sont endommagées.	La carte a été retirée ou la pile s'est entièrement déchargée pendant que le témoin de mode ou l'icône de stockage d'images clignotait.	Reprenez la photo. Éteignez l'appareil photo avant de retirer la carte. Ne retirez pas la carte pendant que le témoin de mode ou l'icône de stockage d'images clignote. Ne laissez pas la pile se décharger entièrement.
En mode de visualisation, la photo voulue (voire aucune photo) ne s'affiche pas sur l'écran de l'appareil.	L'appareil photo ne trouve peut-être pas l'emplacement de stockage correct.	Vérifiez l'emplacement de stockage des photos (page 13).
	Le viseur électronique est allumé au lieu de l'écran à cristaux liquides.	Appuyez sur le bouton EVF/LCD pour changer d'écran (page 7).
La photo est trop sombre.	Le flash n'est pas activé.	Allumez le flash (page 29).
	Le flash n'est pas ouvert.	Faites coulisser le bouton d'ouverture du flash pour l'ouvrir (page 29).
	Le sujet est trop éloigné pour que le flash soit efficace.	Placez-vous de façon à ce que le sujet se trouve à moins de 4,9 m de l'appareil photo en Grand angle et 4,2 m en Téléobjectif.
	Le sujet est devant une lumière intense (contre-jour).	Utilisez un flash d'appoint (page 29) ou changez votre position pour que la lumière ne soit pas derrière le sujet.

Problème	Cause	Solution
	Lumière insuffisante.	Repositionnez l'appareil ou le sujet afin d'augmenter la lumière disponible. Utilisez le mode PASM pour régler l'ouverture ou la vitesse d'obturation (page 21).
	L'exposition automatique n'a pas fonctionné.	Pour obtenir les meilleurs résultats possibles, enfoncez le bouton d'obturateur à mi-course et maintenez-le à ce niveau . Lorsque le témoin appareil prêt passe au vert, enfoncez complètement le bouton d'obturateur pour prendre la photo.
L'image est trop claire.	Le flash n'est pas nécessaire.	Passez au réglage Flash automatique ou Flash désactivé (page 29).
	Le sujet est trop près pour une utilisation du flash.	Déplacez-vous de manière à ce que le sujet se trouve à 0,6 m au moins en Grand angle et 1 m en Téléobjectif.
	Trop de lumière.	Repositionnez l'appareil photo ou le sujet pour réduire la lumière disponible. Utilisez le mode PASM pour régler l'ouverture ou la vitesse d'obturation (page 21).

Problème	Cause	Solution
	L'exposition automatique n'a pas fonctionné.	Pour obtenir les meilleurs résultats possibles, enfoncez le bouton d'obturateur à mi-course et maintenez-le à ce niveau . Lorsque l'indicateur AF/EA passe au vert, enfoncez complètement le bouton d'obturateur pour prendre la photo.
En mode de visualisation, affichage vidéo multiple, un écran bleu apparaît à la place d'une photo.	L'appareil traite une photo.	L'appareil photo fonctionne normalement. Une fois le traitement terminé, la première image de la vidéo s'affiche sur l'écran d'affichage multiple.
Les images stockées sont endommagées.	La carte a été retirée ou la pile s'est entièrement déchargée pendant que le témoin de mode ou l'icône de stockage d'images clignotait.	Reprenez la photo. Éteignez l'appareil photo avant de retirer la carte. Ne laissez pas la pile se décharger entièrement.
L'image est floue/n'est pas nette.	L'objectif est sale.	Nettoyez l'objectif (page 134).
	Le sujet était trop proche lors de la prise de la photo.	Placez-vous de façon à ce que le sujet se trouve à 0,6 m au moins de l'appareil photo ou à 12 cm en mode Gros plan avec Grand angle.
	Le sujet ou l'appareil photo a bougé lors de la prise de la photo.	Placez l'appareil sur une surface plane stable ou sur un trépied.
	Le sujet est trop éloigné pour que le flash soit efficace.	Placez-vous de façon à ce que le sujet se trouve à moins de 4,9 m de l'appareil photo et 4,2 m en Téléobjectif.

Problème	Cause	Solution
	L'autofocus n'a pas fonctionné.	Pour obtenir les meilleurs résultats possibles, enfoncez le bouton d'obturateur à mi-course et maintenez-le à ce niveau . Lorsque l'indicateur AF/EA passe au vert, enfoncez complètement le bouton d'obturateur pour prendre la photo (si l'indicateur AF/EA est rouge, relâchez le bouton d'obturateur et reprenez la photo).
Le diaporama ne fonctionne pas sur un périphérique vidéo externe.	Le réglage Sortie vidéo n'est pas correct.	Réglez la sortie vidéo de l'appareil photo (NTSC ou PAL, voir page 86).
	Le périphérique externe n'est pas correctement configuré.	Voire le guide d'utilisation du périphérique externe.
L'appareil photo se bloque lors de l'insertion ou du retrait d'une carte mémoire.	L'appareil photo a détecté une erreur lors de l'insertion ou du retrait de la carte mémoire.	Éteignez l'appareil photo, puis rallumez-le. Assurez-vous que l'appareil photo est éteint avant d'insérer ou de retirer une carte mémoire.
Le viseur électronique (EVF) est désactivé.	Le viseur électronique s'est mis en veille. Vous n'avez pas regardé dans le viseur électronique depuis au moins 15 secondes.	Regardez dans le viseur électronique pour rallumer l'écran.
	L'affichage est défini sur l'écran à cristaux liquides.	Appuyez sur le bouton EVF/LCD pour changer d'écran (page 7).

Communications entre l'appareil photo et l'ordinateur

Problème	Cause	Solution
L'ordinateur ne communique pas avec l'appareil photo (pour les problèmes de communication avec une station d'accueil 6000, voir page 106).	La configuration du port USB de votre ordinateur pose problème.	Reportez-vous au fichier USB.html figurant sur le CD du logiciel Kodak EasyShare ou visitez le site Web à l'adresse suivante : www.kodak.com/go/camerasupport_francais
	L'appareil photo est éteint.	Allumez l'appareil photo (page 5).
	La pile n'est pas chargée.	Rechargez la pile (page 102). Utilisez un adaptateur secteur 5 V Kodak, une station d'accueil 6000 EasyShare ou une station d'impression 6000 EasyShare pour transférer les photos.
	Certains utilitaires de gestion énergétique avancée des ordinateurs portables mettent les ports hors tension pour économiser la pile.	Reportez-vous à la section relative à la gestion énergétique du guide d'utilisation de votre ordinateur portable pour désactiver cette fonctionnalité.
	Le câble USB n'est pas correctement connecté.	Connectez le câble aux ports de l'appareil photo et de l'ordinateur (page 94).

Problème	Cause	Solution
L'ordinateur ne communique pas avec l'appareil photo (pour les problèmes de communication avec une station d'accueil 6000, voir page 106).	Le logiciel n'est pas installé.	Installez le logiciel (page 91).
	Le logiciel n'est pas installé correctement.	Déconnectez le câble USB. Fermez toutes les applications ouvertes. Désinstallez puis réinstallez le logiciel (page 91). Pour lancer la désinstallation, allez à Démarrer/Paramètres/Panneau de configuration/Ajout/Suppression de programmes.
	Trop d'applications sont en cours d'exécution sur l'ordinateur.	Déconnectez l'appareil photo de l'ordinateur. Fermez toutes les applications, puis reconnectez l'appareil photo.
Impossible de transférer des photos (l'Assistant Ajout de nouveau matériel ne trouve pas les pilotes).	Le logiciel n'est pas installé.	Déconnectez le câble USB (si vous utilisez une station d'accueil, déconnectez le câble et retirez l'appareil photo de la station d'accueil). Installez le logiciel EasyShare (page 91).
	Le logiciel n'est pas installé correctement.	Déconnectez le câble USB. Fermez toutes les applications ouvertes. Désinstallez puis réinstallez le logiciel (page 91). Pour lancer la désinstallation, allez à Démarrer/Paramètres/Panneau de configuration/Ajout/Suppression de programmes.

Problème	Cause	Solution
	Le câble USB était connecté lors de l'installation du logiciel. L'appareil photo est considéré comme un périphérique inconnu (PC uniquement).	Supprimez l'appareil photo du Gestionnaire de périphériques : cliquez avec le bouton droit de la souris sur Poste de travail, puis sélectionnez Propriétés/Matériel/Gestionnaire de périphériques/Autres périphériques/ (supprimez l'entrée ?Appareil photo Kodak ES)

Cartes SD/MMC et mémoire interne

Problème	Cause	Solution
L'appareil photo ne reconnaît pas la carte mémoire SD/MMC.	La carte n'est peut-être pas agréée SD/MMC.	Procurez-vous une carte agréée SD/MMC.
	La carte mémoire est peut-être endommagée.	Reformatez la carte mémoire (page 87). Attention : le formatage efface toutes les photos et vidéos, y compris les fichiers protégés.
	La carte n'est pas correctement insérée dans l'appareil.	Insérez une nouvelle carte mémoire dans le logement en la poussant jusqu'à assurer le contact (page 12).
L'appareil photo se bloque lors de l'insertion ou du retrait d'une carte mémoire.	L'appareil photo détecte une erreur lors de l'insertion ou du retrait d'une carte mémoire.	Éteignez l'appareil photo, puis rallumez-le. Vérifiez que le témoin de mode ne clignote pas et que l'appareil photo est éteint avant d'insérer ou de retirer une carte.

Problème	Cause	Solution
Carte mémoire saturée.	L'emplacement de stockage est saturé.	Transférez les photos et les vidéos vers l'ordinateur, puis effacez-les de votre appareil photo.
	Le nombre maximal de fichiers et de dossiers est atteint (ou toute autre restriction sur les répertoires).	Transférez les photos et les vidéos sur l'ordinateur, puis formatez la carte ou la mémoire interne (page 87). Attention : le formatage d'une carte efface toutes les photos et vidéos, y compris les fichiers protégés (le formatage de la mémoire interne efface également tous les noms d'album et adresses électroniques ; pour les restaurer, consultez l'aide du logiciel Kodak EasyShare).

Messages sur l'écran de l'appareil photo

Message	Cause	Solution
Aucune image à afficher.	Aucune photo ne se trouve dans l'emplacement de stockage sélectionné.	Changez l'emplacement de stockage des photos (page 13).
Formatage requis par carte.	La carte mémoire est endommagée ou formatée pour un autre appareil photo numérique.	Formatez la carte mémoire ou insérez-en une nouvelle (page 87).
Lecture de la carte mémoire impossible (Formatez la carte mémoire ou insérez-en une autre).		Attention : le formatage efface toutes les photos et vidéos, y compris les fichiers protégés

Message	Cause	Solution
<p>Formatage requis par la mémoire interne.</p> <p>Lecture de la mémoire interne impossible (veuillez la formater).</p>	<p>La mémoire interne de l'appareil photo est endommagée.</p>	<p>Formatez la mémoire interne (page 87).</p> <p>Attention : le formatage efface toutes les photos et vidéos, y compris les fichiers protégés (le formatage de la mémoire interne efface également tous les noms d'album et adresses électroniques ; pour les restaurer, consultez l'aide du logiciel Kodak EasyShare).</p>
<p>Pas de carte mémoire (fichiers non copiés).</p>	<p>Aucune carte mémoire n'est insérée dans l'appareil photo. Les photos n'ont pas été copiées.</p>	<p>Insérez une carte mémoire (page 12).</p>
<p>Espace insuffisant pour copier les fichiers (fichiers non copiés).</p>	<p>L'espace disponible dans l'emplacement de destination (mémoire interne ou carte mémoire) est insuffisant.</p>	<p>Supprimez des photos de l'emplacement de destination (page 62) ou insérez une nouvelle carte mémoire.</p>
<p>La carte mémoire est en lecture seule, passez en mode mémoire interne pour prendre des photos.</p>	<p>La carte de l'appareil photo est protégée en écriture.</p>	<p>Pour prendre une photo, insérez une nouvelle carte ou utilisez la mémoire interne comme emplacement de stockage (page 13).</p>

Message	Cause	Solution
Carte mémoire protégée (réinitialisez commutateur sur la carte).	Le commutateur de la carte est en position de protection en écriture.	Réinitialisez le commutateur comme illustré sur l'écran de l'appareil.
La carte mémoire est verrouillée (insérez une nouvelle carte mémoire).	La carte est protégée en écriture.	Pour prendre une photo, insérez une nouvelle carte ou utilisez la mémoire interne comme emplacement de stockage (page 13).
La carte mémoire est inutilisable (insérez une nouvelle carte mémoire).	La carte est lente, endommagée ou illisible.	Insérez une nouvelle carte (page 12).
Enregistrement interrompu. Enr. dans la mémoire interne (vitesse de carte mémoire lente).	La carte ne peut pas être utilisée pour enregistrer des vidéos.	Sélectionnez la mémoire interne comme emplacement de stockage (page 13). Utilisez cette carte uniquement pour prendre des photos.
La carte mémoire est saturée (impossible d'enregistrer le marquage pour partage/d'album).	Il n'y a plus d'espace disponible.	Insérez une nouvelle carte (page 12), transférez (page 94) ou supprimez des photos (page 62).
La mémoire interne est saturée (impossible d'enregistrer le marquage pour partage/d'album).		

Message	Cause	Solution
La date et l'heure ont été réinitialisées.	C'est la première fois que vous mettez en marche l'appareil photo ou la pile a été enlevée pendant une longue période ou elle est épuisée.	Réinitialisez l'horloge (page 6).
Température de l'appareil élevée (l'appareil va s'éteindre).	La température interne de l'appareil photo est trop élevée pour qu'il fonctionne.	Laissez l'appareil éteint pendant quelques minutes, puis remettez-le en marche. Si le message s'affiche de nouveau, contactez l'assistance client (page 126).
Retirez le câble USB de l'appareil photo. Redémarrez l'ordinateur si nécessaire.	Avec la station d'accueil ou la station d'impression 6000 : le câble USB a été branché sur l'appareil photo et non sur la station.	Débranchez le câble USB de l'appareil photo. Branchez-le sur la station (page 99).
La carte mémoire est saturée.	Il ne reste plus d'espace sur la carte mémoire insérée dans l'appareil photo.	Transférez des photos vers votre ordinateur (page 94), supprimez des photos de la carte (page 62), insérez une nouvelle carte ou définissez la mémoire interne comme emplacement de stockage (page 13).

Message	Cause	Solution
La mémoire interne est saturée.	Il n'y a plus d'espace disponible dans la mémoire interne de l'appareil photo.	Transférez des photos vers l'ordinateur (page 94), supprimez des photos de la mémoire interne (page 62) ou sélectionnez l'emplacement de stockage Automatique (page 13) et insérez la carte (page 12).
Format de fichier inconnu.	L'appareil photo ne peut pas lire le format de l'image.	Transférez l'image illisible vers l'ordinateur (page 94) ou supprimez-la (page 62).
L'appareil ne contient aucun carnet d'adresses.	Aucune adresse électronique ne s'affiche car il n'y a pas de carnet d'adresses.	Créez et copiez le carnet d'adresses depuis l'ordinateur. Consultez l'aide du logiciel Kodak EasyShare.
Aucun nom d'album dans l'appareil.	Les noms d'album n'ont pas été copiés de l'ordinateur vers l'appareil photo.	Créez et copiez des noms d'album depuis l'ordinateur. Consultez l'aide du logiciel Kodak EasyShare.
Autre code d'erreur.	Une erreur a été détectée.	Désactivez le cadran de sélection de mode, puis activez-le de nouveau. Si le message s'affiche de nouveau, contactez l'assistance client (page 126).

État du témoin de mode



Le témoin de mode désigne le mode de prise de vue actif sur le cadran de sélection de mode. Il est facile de connaître le mode actif de l'appareil.

État	Cause	Solution
Le témoin de mode est allumé : vert en mode Automatique  ; blanc dans les autres modes.	L'appareil photo est allumé, prêt à prendre une photo ou une séquence vidéo.	L'appareil photo fonctionne normalement.
Le témoin de mode ne s'allume pas et l'appareil photo ne fonctionne pas.	L'appareil photo n'est pas en marche.	Mettez en marche l'appareil photo (page 5).
	La pile est épuisée.	Rechargez la pile (page 102) ou installez-en une nouvelle (page 4).
	Le cadran de sélection de mode était activé lors du rechargement de la pile.	Désactivez le cadran de sélection de mode, puis activez-le de nouveau.

État	Cause	Solution
Le témoin de mode clignote.	L'appareil photo a été éteint pendant le traitement et l'enregistrement d'une photo.	L'appareil photo fonctionne normalement. L'appareil attend la fin du traitement avant de s'éteindre. Ne retirez pas la carte lorsque le témoin clignote.
	L'appareil photo effectue une vérification automatique après avoir été allumé.	L'appareil photo fonctionne normalement. Vous devez attendre que le témoin arrête de clignoter avant de commencer à prendre des photos.
	La température interne de l'appareil photo est trop élevée pour qu'il fonctionne.	Laissez l'appareil éteint pendant quelques minutes, puis remettez-le en marche. Si le message s'affiche de nouveau, contactez l'assistance client (page 126).
	La pile est faible ou épuisée.	Rechargez la pile (page 102) ou installez-en une nouvelle (page 4).
	L'appareil est connecté à l'ordinateur, la connexion USB est active.	L'appareil photo fonctionne normalement.

11 Obtention d'aide

Liens Web utiles

Aide sur l'utilisation de votre appareil photo	www.kodak.com/go/dx6490support
Aide sur l'utilisation du système d'exploitation Windows et des photos numériques	www.kodak.com/go/pcbasics
Téléchargement du tout dernier micrologiciel ou logiciel de l'appareil photo	www.kodak.com/go/dx6490downloads
Optimisation de votre imprimante pour des couleurs plus fidèles et plus éclatantes	www.kodak.com/go/onetouch_francais
Service d'assistance pour les appareils photo, les logiciels, les accessoires et plus encore	www.kodak.com/go/support
Achat d'accessoires pour appareils photo	www.kodak.com/go/dx6490accessories
Enregistrement de votre appareil photo	www.kodak.com/go/register_francais
Consultation des didacticiels en ligne	www.kodak.com/go/howto

Aide de ce guide

Voir [Dépannage, page 109](#) pour obtenir de l'aide et résoudre les problèmes éventuels liés à votre appareil photo, à la connexion entre l'appareil et l'ordinateur ou aux cartes SD/MMC. Voir [page 97](#) pour obtenir de l'aide pour la station d'accueil 6000 EasyShare.

Aide du logiciel

Cliquez sur le bouton Aide dans le logiciel Kodak EasyShare.

Assistance client par téléphone

Si vous avez des questions sur le fonctionnement du logiciel ou de l'appareil photo, vous pouvez vous adresser à un agent de l'assistance client.

Avant d'appeler

- Connectez l'appareil photo ou la station d'accueil à l'ordinateur.
- Installez-vous à votre ordinateur.
- Relevez les informations suivantes :

Système d'exploitation _____

Vitesse du processeur (MHz) _____

Modèle de l'ordinateur _____

Mémoire vive (Mo) _____

Message d'erreur exact reçu _____

Version du CD du logiciel Kodak EasyShare _____

Numéro de série de l'appareil photo _____

Numéros de téléphone

Allemagne/Deutschland	069 5007 0035
Australie	1800 147 701
Autriche/Österreich	0179 567 357
Belgique/België	02 713 14 45
Brésil/Brasil	0800 150000
Canada	1 800 465 6325
Chine	800 820 6027
Corée	00798 631 0024
Danemark/Danmark	3 848 71 30
Espagne/España	91 749 76 53
États-Unis	1 800 235 6325
Finlande/Suomi	0800 1 17056
France	01 55 17 40 77
Grèce	00800 441 25605
Hong-Kong	800 901 514
Inde	91 22 617 5823
Irlande/Eire	01 407 3054
Italie/Italia	02 696 33452
Norvège/Norge	23 16 21 33
Nouvelle-Zélande	0800 440 786
Pays-Bas/Nederland	020 346 9372
Philippines	1 800 1 888 9600
Portugal	021 415 4125

Royaume-Uni	0870 243 0270
Singapour	800 6363 036
Suède/Sverige	08 587 704 21
Suisse/Schweiz	01 838 53 51
Taiwan	0 080 861 008
Thaïlande	001 800 631 0017
En dehors des États-Unis	585 726 7260
International, ligne payante	+44 131 458 6714
International, télécopie	+44 131 458 6962

Pour obtenir une liste récente des numéros de téléphone, visitez le site Web à l'adresse suivante :

<http://www.kodak.com/US/en/digital/contacts/DAIInternationalContacts.shtml>

12 Annexe

Caractéristiques de l'appareil photo

Appareil photo numérique Kodak EasyShare DX6490 Zoom		
Modes Couleur		Couleur saturée, couleur neutre, noir et blanc, sépia
Communication avec l'ordinateur		USB, via le câble USB ; station d'accueil 6000 ou station d'impression 6000 Kodak EasyShare
Dimensions	Largeur	99,6 mm
	Épaisseur	81,2 mm
	Hauteur	81,2 mm
	Poids	310 g sans la pile et la carte
Mesure de l'exposition		Exposition uniforme, centrée sur le sujet, à point central, avec modes de programme TTL-AE ; EA verrouillée en mode photo ; EA continue en mode vidéo, prévisualisation
Flash externe		500 V maximum ; signal actif synchronisé avec le relâchement de l'obturateur
Format de fichier	Photo	JPEG (EXIF) version 2.2 
	Vidéo	Format de fichier .mov, QuickTime
	Audio	G.711

Appareil photo numérique Kodak EasyShare DX6490 Zoom

Flash	Modes	Automatique, D'appoint, Yeux rouges, Désactivé
	Portée	Grand angle : de 0,6 à 4,9 m ISO 140 Téléobjectif : de 1 à 4,2 m ISO 200
	Temps de chargement	Moins de 7 secondes avec une pile chargée
Zone de mise au point		Mise au point central, multizone Autofocus rapide par conditions de faible éclairage : système AF hybride avec TTL et capteur externe passif
Capteur d'images		CCD transfert interligne 1/2,54 mm, rapport largeur/hauteur 4:3, CFA Bayer RVB, 4 M pixels
Vitesse ISO	Automatique	100 - 200
	Manuel	80, 100, 200, 400, 800
Objectif	Type	Verre de qualité optique, 7 groupes/11 éléments (3 objectifs asphériques), f/2,8 - f/3,7
	Priorité d'ouverture EA	f/2,8 - f/8 (grand angle)
	Distance focale	38 - 380 mm (équivalent à 35 mm)
	Distance de mise au point	Grand angle standard : de 0,6 m à l'infini Téléobjectif standard : de 2 m à l'infini Gros plan Grand angle : de 0,12 à 7 m Gros plan Téléobjectif : de 1,2 à 2,1 m Infinité G et T : de 20 m à l'infini

Appareil photo numérique Kodak EasyShare DX6490 Zoom		
Écran à cristaux liquides (LCD et EVF non simultanés)		55,9 mm, couleur, 640 x 240 (153 k) pixels. Fréquence de prévisualisation : 28 images/seconde
Température d'utilisation		0 à 40 °C
Stockage photos/séquences vidéo		16 Mo de mémoire interne ; carte mémoire SD ou MMC en option
Résolution en pixels	Excellente ★★★ Excellente (3:2) ★★★ Très bonne ★★ Bonne ★	2 304 x 1 728 (4,0 M) pixels 2 304 x 1 536 (3,5 M) pixels 1 656 x 1 242 (2,1 M) pixels 1 200 x 900 (1 M) pixels
Alimentation	Pile rechargeable au lithium 3,7 V	1 700 mAh (recommandée, livrée avec l'appareil photo) ; 1 050 mAh (en option)
	Adaptateur secteur	5 V (livré avec la station d'accueil 6000)
Retardateur		10 secondes
Fixation trépied		Oui
Sortie vidéo		NTSC ou PAL sélectionnable
Résolution vidéo		320 x 240 pixels, 24 images/seconde
Viseur - électronique, EVF (LCD et EVF non simultanés)		11,2 mm, couleur, 800 x 225 (180 k) pixels. Fréquence de prévisualisation : 28 images/seconde
Balance des blancs		Automatique, Lumière du jour, Lumière artificielle, Fluorescent
Zoom (photos)		optique 10x, numérique 3x (total 30x)

Réglages d'origine par défaut

Caractéristique	Réglage par défaut
Mode couleur	Couleur saturée
Autofocus continu (réalisation de vidéos)	Activé
Date et heure	2003/01/01; 12:00
Horodatage	Désactivé
Nombre de tirages par défaut	1
Affichage	EVF, modes de prise de vue ; LCD, mode de visualisation
Mode de déclenchement du zoom numérique	Pause
Compensation d'exposition	0,0
Mesure d'exposition	Uniforme
Flash	Automatique : Automatique, Sport, Portrait, Nuit, PASM Désactivé : Vidéo, Rafale
Zone de mise au point	Multizone
Stockage d'images	Automatique
ISO	Automatique
Langue	Anglais
Mode (PASM) manuel	Mode Programme (P)
Capteur d'orientation	Activé
Qualité d'image	Excellente ★★★
Visualisation rapide	Activée

Caractéristique	Réglage par défaut
Son de l'obturateur	Activé
Intervalle du diaporama	5 secondes
Diaporama en boucle	Désactivé
Emplacement de stockage	Automatique
Affichage date de la vidéo	Aucun
Sortie vidéo	NTSC
Balance des blancs	Automatique

Mise à niveau du logiciel et du micrologiciel

Téléchargez les dernières versions du logiciel inclus sur le CD du logiciel Kodak EasyShare et du micrologiciel de l'appareil photo (logiciel qui fonctionne sur l'appareil photo). Visitez le site Web à l'adresse suivante : www.kodak.com/go/dx6490downloads.

Conseils, sécurité, maintenance

- Respectez toujours les mesures de sécurité élémentaires. Consultez le livret « Importantes consignes de sécurité » fourni avec votre appareil photo.
- Ne laissez pas de produits chimiques, une crème solaire par exemple, entrer en contact avec la surface peinte de l'appareil photo.
- Si l'appareil a été exposé à l'humidité ou à des températures extrêmes, éteignez-le et retirez la pile et la carte mémoire. Laissez sécher tous les composants à l'air libre pendant au moins 24 heures avant de réutiliser l'appareil photo. Si le problème persiste, contactez l'assistance client (voir page 126).
- Nettoyez l'objectif, le viseur électronique et l'écran à cristaux liquides :
 - 1 Soufflez légèrement sur l'objectif, sur le viseur électronique ou sur l'écran à cristaux liquides pour éliminer les poussières.
 - 2 Essuyez avec précaution l'objectif, le viseur électronique ou l'écran à cristaux liquides à l'aide d'un chiffon doux non pelucheux ou d'une lingette pour objectifs non traitée.

N'utilisez pas de solutions nettoyantes autres que celles spécifiquement destinées aux objectifs d'appareils photo. **N'essuyez pas l'objectif, le viseur électronique ou l'écran à cristaux liquides avec des lingettes pour verres de lunettes traitées chimiquement. Elles risquent de le rayer.**
- Nettoyez l'extérieur de l'appareil photo en l'essuyant avec un chiffon propre et sec. N'utilisez jamais de tissus rêches ou abrasifs ni de solvants organiques sur une partie quelconque de l'appareil photo.
- Connectez le trépied directement à l'appareil photo, mais pas à la station d'accueil.
- Des contrats de maintenance sont proposés dans certains pays. Pour plus d'informations, contactez un distributeur de produits KODAK.
- Pour obtenir des informations sur la mise au rebut ou le recyclage de l'appareil photo numérique, contactez les autorités locales. Visitez le site Web de l'organisme Electronics Industry Alliance, à l'adresse suivante : www.eiae.org ou le site Web de Kodak : www.kodak.com/go/dx6490support.

Capacités de stockage

La taille des fichiers peut varier en fonction du contenu des scènes photographiées. le nombre de photos ou de vidéos que vous pouvez stocker peut changer. Vous pouvez vous procurer les accessoires Kodak auprès d'un distributeur de produits Kodak ou sur le site Web à l'adresse suivante : www.kodak.com/go/dx6490accessories.

Capacité de stockage de photos

	Nombre de photos			
	Excellente ★★★	Excellente (3:2) ★★★★	Très bonne ★★	Bonne ★
16 Mo de mémoire interne	10	12	18	30
SD/MMC 16 Mo	12	14	21	35
SD/MMC 32 Mo	24	29	42	70
SD/MMC 64 Mo	48	59	85	140
SD/MMC 128 Mo	96	119	170	280
SD/MMC 256 Mo	192	239	341	560

Capacité de stockage de vidéos

	Minutes/secondes de vidéo
16 Mo de mémoire interne	52 sec.
SD/MMC 16 Mo	1 mn.
SD/MMC 32 Mo	2 mn.
SD/MMC 64 Mo	4 mn.
SD/MMC 128 Mo	8 mn.
SD/MMC 256 Mo	16 mn., 5 sec.

Recherche de photos et de vidéos sur une carte

Les photos stockées sur les cartes SD/MMC utilisent la norme DCF (Digital Camera Format) agréée par de nombreux fabricants d'appareils photo. Cela permet d'utiliser les cartes mémoire avec différents appareils photo. Si vous utilisez un lecteur de cartes pour extraire vos fichiers, la description suivante de la structure de fichiers de la carte mémoire peut vous être utile.

Dossier MISC (DIVERS) — Il contient les fichiers d'ordre créés lors de l'utilisation de la fonction Partager pour marquer les fichiers destinés à l'impression, à un envoi par courrier électronique ou à un classement dans le dossier Favoris. Il contient également le carnet d'adresses et les noms d'album copiés depuis l'ordinateur.

Dossier SYSTEM — Ce dossier est créé et utilisé lors de la mise à jour du micrologiciel de l'appareil photo.

Dossier DCIM — Dossier racine qui contient le sous-dossier 100K6490. Chaque fois que vous mettez l'appareil en marche ou que vous insérez une nouvelle carte mémoire, tout sous-dossier vide à l'intérieur du dossier DCIM est supprimé.

Sous-dossier 100K6490 — Il comprend initialement toutes les photos et vidéos de la carte. Les marques d'album sont stockées ici avec la photo ou la séquence vidéo.

Conventions d'attribution de noms aux photos

- Les fichiers sont nommés d'après le modèle 100_nnnn.JPG et sont numérotés dans leur ordre de création. La première image est appelée 100_0001.JPG ; le numéro le plus élevé est 100_9999.JPG.
- Lorsque le dossier \DCIM\100K6490 d'une carte mémoire contient une photo appelée 100_9999.JPG, les photos suivantes sont enregistrées dans un nouveau dossier (\DCIM\101K6490) en commençant par la photo 101_0001.JPG.
- Même si vous transférez des images vers votre ordinateur ou si vous les supprimez de l'appareil photo, l'appareil continue à utiliser des numéros consécutifs pour toutes les autres photos. Ainsi, si la dernière photo prise nommée 100_0007.JPG a été supprimée, la prochaine photo sera intitulée 100_0008.JPG.
- Lorsque vous insérez une autre carte mémoire dans votre appareil photo, le numéro attribué à la première photo enregistrée sur la carte est le numéro qui vient juste après celui de la dernière photo prise par l'appareil ou le numéro le plus élevé existant dans le dossier.
- Si vous utilisez la carte mémoire avec un appareil autre que l'appareil photo numérique Kodak EasyShare DX6490 Zoom et que le fabricant de cet appareil a adopté cette norme de structure de fichiers, le dossier \DCIM contient un sous-dossier nommé par cet appareil. Pour plus d'informations, consultez la documentation fournie avec l'appareil photo.

Photos en rafale

Lorsqu'une série de photos en rafale est lancée, la lettre « B » remplace le trait de soulignement figurant dans le nom de fichier. Au début ou à la fin d'une série de photos en rafale, le deuxième chiffre à gauche de la décimale est augmenté de 1.

Image	Mode	Nom de fichier	Image	Mode	Nom de fichier
1	Photo	100_0001.JPG	4	Rafale (1/2)	100B0020.JPG
2	Rafale (1/2)	100B0010.JPG	5	Rafale (2/2)	100B0021.JPG
3	Rafale (2/2)	100B0011.JPG	6	Photo	100_0030.JPG

Fonctions de veille

Durée d'inactivité	Appareil photo	Réactivation de l'appareil
15 secondes	Viseur électronique désactivé	Regardez dans le viseur.
1 minute	L'écran EVF/LCD se met en veille	Appuyez sur le bouton OK.
8 minutes	L'appareil s'éteint automatiquement, le témoin de mode s'éteint.	Appuyez sur un bouton (ou insérez/retirez une carte).
3 heures	S'éteint.	Désactivez le cadran de sélection de mode, puis activez-le de nouveau.

Conformité et stipulations FCC

Appareil photo numérique Kodak EasyShare DX6490 Zoom
Conforme aux normes FCC.
POUR USAGE PRIVÉ OU PROFESSIONNEL

À l'issue des tests dont il a fait l'objet, cet équipement a été déclaré conforme à la section 15 de la réglementation FCC applicable aux appareils numériques de classe B. Ces limites sont conçues pour fournir une protection raisonnable contre les interférences nuisibles dans les installations résidentielles.

Cet équipement génère, utilise et peut émettre des ondes radioélectriques susceptibles de créer des interférences nuisibles avec les communications radioélectriques si l'équipement est installé incorrectement. Cependant, il n'est pas garanti que des interférences n'apparaîtront pas dans une installation particulière.

Dans le cas où cet équipement créerait des interférences avec la réception radio ou télévisée, ce qui peut être vérifié en éteignant et en rallumant l'appareil, il est conseillé d'essayer de corriger ces interférences en appliquant une ou plusieurs des mesures suivantes : 1) réorienter ou déplacer l'antenne de réception ; 2) augmenter la distance entre l'équipement et le récepteur ; 3) relier l'équipement à une prise de courant située sur un circuit différent de celui sur lequel le récepteur est connecté ; 4) prendre conseil auprès d'un distributeur ou d'un technicien de radio/téléviseur qualifié.

Les changements ou modifications non expressément approuvés par les autorités compétentes en matière de conformité peuvent priver l'utilisateur du droit d'utiliser l'équipement en question. Lorsque des câbles d'interface blindés ont été fournis avec le produit ou avec des composants ou accessoires complémentaires et spécifiés comme devant être utilisés avec l'installation du produit, ils doivent être utilisés conformément à la réglementation de la FCC.

Déclaration du ministère des Communications du Canada

DOC Class B Compliance — This Class B digital apparatus complies with Canadian ICES-003.

Respect des normes-classe B — Cet appareil numérique de la classe B est conforme à la norme NMB-003 du Canada.

Index

A

accessoires

achat, 125

adaptateur secteur, appareil
photo, 108

carte SD/MMC, 12

flash externe, 32

pile, 17

station d'accueil, 97

station d'impression, 96

adaptateur secteur, 99, 108

AF continu, 54

agrandissement d'une photo, 64

aide

assistance, 125

assistance technique, 126

liens Web, 125

station d'accueil, 106

albums, marquage

en mode visualisation, 66

photos, 46

vidéos, 56

alimentation

appareil photo, 5

désactivation

automatique, 138

marche/arrêt, iv

station d'accueil, 99

appareil photo, écrans

LCD (écran à cristaux
liquides) ou EVF (viseur
électronique), iv, 7

arrêt automatique, 138

assistance client, 126

assistance technique, 126

assistance téléphonique, 127

autofocus, continu, 54

automatique

flash, 29

indicateur de mise au
point/d'exposition, 19

marques de cadrage de la
mise au point, 26

mode, prise de vue, 20

veille, 138

B

balance des blancs, 38

bonne, qualité, 37

bouton

Delete (Supprimer), 27

état, iv, 8

- EVF/LCD, iv
 - flash, vi, 29
 - gros plan/paysage, vi, 25
 - marche/arrêt, iv
 - menu, iv
 - obturateur, iii, vi
 - OK, iv
 - ouvrir le flash, vi, 29
 - retardateur/rafale, vi, 33, 34
 - Review (Visualisation), 59
 - Share (Partager), iv, 75
 - supprimer, iv
 - visualisation, iv
 - zoom, iv, 28
 - bouton directionnel, iv
 - bouton i (état), 8
 - bruit, éviter durant
 - l'enregistrement audio, 54
- C**
- câble
 - alimentation de la station d'accueil, 99
 - audio/vidéo, 2, 69
 - USB, 2, 94, 99
 - cache d'objectif, 4
 - cadrage de l'image, 26
 - cadran de sélection de mode, iv, 20
 - capacité de stockage, 135
 - capteur d'orientation, 49
 - capteur, image, 130
 - caractéristiques
 - appareil photo, 129
 - station d'accueil, 107
 - carte
 - mémoire, 137
 - carte amovible, 12
 - carte SD/MMC
 - capacités de stockage, 135
 - emplacement du logement, v
 - formatage, 87
 - impression depuis, 95
 - insertion, 12
 - noms de fichiers, 137
 - réglage de l'emplacement de stockage, 14
 - résolution des problèmes, 117
 - centrale
 - zone, 43
 - centrée
 - sujet/point, 42
 - chargement
 - carte SD/MMC, 12

- de la pile via la station
 - d'accueil, 102
 - logiciel, 91
 - pile via le chargeur, 3
 - témoins, chargeur de piles, 3
 - témoins, station
 - d'accueil, 102
 - commande de tirages en ligne, 95
 - conditions d'éclairage,
 - utilisation de la balance des blancs, 38
 - configuration nécessaire
 - Macintosh, 90
 - Windows, 89
 - configuration, mode, 81
 - conformité aux réglementations canadiennes, 139
 - conformité FCC, 139
 - connecteur de flash externe, v
 - connexion
 - appareil photo à la station d'accueil, 101
 - de l'appareil photo à l'ordinateur, 93
 - dépannage, 115
 - station d'accueil, 99
 - conseils
 - directives à propos des piles, 17
 - fichier Lisez-moi, 109
 - maintenance, sécurité, 134
 - contenu de l'emballage
 - appareil photo, 2
 - station d'accueil, 97
 - continu, AF, 54
 - copie des photos
 - carte vers mémoire, 70
 - sur l'ordinateur via l'appareil photo, 93
 - sur l'ordinateur via la station d'accueil, 104
 - corbeille, suppression, 27, 52
 - couleur neutre, mode, 40
 - couleur saturée, mode, 40
 - couleur, mode, 40
- D**
- d'appoint, flash, 29
 - date
 - affichage sur la vidéo, 71
 - impression sur les photos, 48
 - réglage, 6
 - défaut
 - nombre de tirages, 82

- réglages d'origine, 132
 - réinitialisation, 45
 - dépannage
 - appareil photo, 109
 - station d'accueil, 106
 - diaporama
 - boucle continue, 68
 - modification de l'heure
 - affichée, 68
 - problèmes, 114
 - visualisation sur l'appareil photo, 67
 - visualisation sur un téléviseur, 69
 - directives, pile, 17
 - distances
 - flash, 29
 - photos en gros plan, 25
 - dossier SYSTEM, carte, 136
 - dossier DCIM, carte, 136
 - dossier MISC (Divers),
 - carte, 136
 - dossiers, carte, 136
 - dragonne, 4
 - dragonne, fixation, iv, 4
- E**
- EasyShare, logiciel, 89
 - écran à cristaux liquides, iv
 - changement d'écran, 7
 - écran d'affichage,
 - changement, 7
 - écrans, appareil photo
 - icônes d'état, 8—12
 - messages d'erreur, 118
 - visualisation des photos/vidéos, 59
 - emballage, contenu
 - appareil photo, 2
 - station d'accueil, 97
 - envoi de photos/vidéos par courrier électronique, 78
 - état
 - bouton, iv, 8
 - emplacement de stockage, 15
 - station d'accueil,
 - témoins, 103, 104
 - témoin de mode de l'appareil photo, 123
 - vérification sur l'écran, 8
 - EVF (viseur électronique)
 - changement d'écran, 7
 - emplacement, iv
 - EVE/LCD, bouton, iv
 - excellente, qualité, 37
 - excellente/excellente (3:2),
 - qualité, 37

exécution d'un diaporama, 67
exposition

- compensation, mode PASM, 22
- compensation, tous les modes, 24
- mesure, 42

externe, flash, 32

F

favoris, marquage, 79

fixation trépied, vi

flash, iii

- bouton d'ouverture, vi
- externe, v, 32
- icône d'état, 31
- modification des réglages, 29
- portée, 29
- régles par mode, 31

flash escamotable, 29

flou, mise au point, 44

fluorescent, éclairage, 38

formatage de la carte/mémoire interne, 87

formats de fichier, 129

G

grand angle, bouton, iv

gros plan

- bouton, vi
- distances, 25
- scènes, 25

H

haut-parleur, emplacement, vi

heure, réglage, 6

horloge, réglage, 6

I

icônes

- cadran de sélection de mode, 20

flash, 31

menu de configuration, 81

menu de partage, 75

menu de visualisation, 63

modes de prise de vue, 20

impression

depuis une carte, 95

guide d'utilisation, 1

modification du nombre à

imprimer par défaut, 82

optimisation de

l'imprimante, 125

photos, 95

- photos marquées, 76, 95
 - sans ordinateur, 96
 - tirages 10 x 15 cm (4 x 6 po.), 37
- impression, station, 96
- indicateur AF/EA, 19
- informations
 - à propos de l'appareil photo, 88
 - à propos des photos/vidéos, 72
- informations relatives à la réglementation, 139
- installation
 - carte SD/MMC, 12
 - logement d'insertion personnalisé, 98
 - logiciel, 91
 - pile, 4
- K**
 - Kodak EasyShare, logiciel installation, 91
 - mise à niveau, 133
 - obtention d'aide, 126
- L**
 - langue, réglage, 87
 - lecture d'une vidéo, 60
 - Lisez-moi, fichier, 109
 - logement d'insertion
 - personnalisé/ universel, 98
 - logiciel
 - installation, 91
 - mise à niveau, 133
 - obtention d'aide, 126
 - lumière artificielle, 38
- M**
 - Macintosh
 - configuration système nécessaire, 90
 - installation du logiciel, 91
 - maintenance, appareil photo, 134
 - manuel, mode, 22
 - marche et arrêt de l'appareil photo, 5
 - marquage
 - envoi par courrier électronique, 78
 - favoris, 79
 - moment opportun, 75
 - pour albums, 46, 56, 66
 - pour impression, 76
 - mémoire
 - capacités de stockage, 135

- carte amovible, 13
- insertion de la carte, 12
- interne, 13
- réglage de l'emplacement de stockage, 13
- mémoire interne
 - capacité de stockage, 135
 - dépannage, 117
 - formatage, 87
 - réglage de l'emplacement de stockage, 14
- menu
 - bouton, iv
 - mode de configuration, 81
 - mode de partage, 75
 - mode de visualisation, 63
 - mode vidéo, 53
 - modes photo, 35—36
- messages d'erreur, 118
- mesure d'exposition, 42
- mesure matricielle, 42
- micrologiciel
 - mise à niveau, 133
 - version, 88
- microphone, emplacement, iii
- mise à niveau du logiciel/
micrologiciel, 133
- mise au point
 - distances, spécifications, 130
 - flou, 44
 - marques de cadrage, 26
 - zone, 43
- mise au rebut, recyclage, 134
- mode de veille, 138
- mode PASM
 - cadran de sélection de mode, 20
 - options à l'écran, 22
 - présentation, 21
 - restauration des paramètres par défaut, 45
 - utilisation, 24
 - vérification des réglages, 10
- modes de prise de vue
 - options du menu, 35—36
 - présentation, 20
 - réglages du flash, 31
- modes, prise de vue
 - description,
 - désactivation, 85
 - PASM, 21
 - vidéo, 51
 - vitesse d'obturateur
 - disponibles, 20
- modification
 - emplacement de stockage, 14
 - réglages du mode PASM, 24

molette de sélection
 emplacement, iii
 modification des réglages
 PASM, 24
moniteur, configuration
 nécessaire, 89
multizone, 43

N

netteté, réglage, 44
nettoyage de l'appareil photo,
 objectif, 134
noir et blanc, photo, 40
noms de fichiers, carte, 137
NTSC, réglage de la sortie
 vidéo, 86
nuit, mode, 20
numérique, zoom, 29
 modification, 84

O

objectif
 emplacement, iii
 nettoyage, 134
 protection pendant la
 visualisation, 73
 spécifications, 130
obturateur
 bouton, vi

délai du retardateur, 33, 57
désactivation du son, 85
problèmes, 110
vitesses disponibles, 20
OK, bouton, iv
optique, zoom, 28, 53
ordinateur

 configuration système
 nécessaire, 89
 connexion de l'appareil
 photo, 93
 connexion de la station
 d'accueil, 99
 connexion, problèmes, 115
 installation du logiciel, 91
 transfert vers, 93, 104
ouverture, mode PASM, 22
ouvrir le flash, 29

P

PAL, réglage de la sortie
 vidéo, 86
paysage, 25
paysage, bouton, vi
périphérique vidéo externe
 réglage de la sortie vidéo, 86
 visualisation des
 photos/vidéos, 69

- personnalisation des réglages de l'appareil photo, 81
- personnalisé, logement d'insertion, 98, 99
- photos
 - agrandissement, 64
 - attribution de noms de fichiers, 137
 - capacité de stockage, 135
 - copie, 70
 - date d'impression, 48
 - emplacement sur la carte, 136
 - impression, 95
 - marquage, 46, 66, 76
 - marquage pour un envoi par courrier électronique, 78
 - marquage pour une impression, 76
 - modes de prise de vue, 20
 - prise, 19
 - protection, 65
 - qualité, réglage, 37
 - suppression, 62
 - transfert via l'appareil photo, 93
 - transfert via la station d'accueil, 104
 - vérification de l'emplacement, 15
 - vérification des réglages, 11
 - visualisation, 59
 - visualisation en affichage multiple, 61
 - visualisation sur un téléviseur, 69
 - visualisation, station d'accueil, 105
- photos en extérieur, 38
- photos en intérieur, lumière artificielle, 38
- photos multiples, visualisation, 61
- pile
 - autonomie, 16
 - capacités, 16
 - charger via le chargeur, 3
 - emplacement du compartiment, vi
 - installation, 4
 - prolongement de la durée d'utilisation, 17
 - sécurité, 17
 - types de remplacement, 16
- pile Ni-MH, 98

- chargement via la station d'accueil, 102
 - port d'entrée c.c., v, 108
 - port de sortie A/V, v, 69, 86
 - portrait, mode, 20
 - présentation
 - mode PASM, 21
 - modes de prise de vue, 20
 - présentations de l'appareil
 - photo, iii—vi
 - priorité d'obturation, mode, 21
 - priorité d'ouverture, mode, 21
 - prise de photos, 19
 - programme, mode, 21
 - protection des photos/vidéos, 65
- Q**
- qualité, réglage, 37
- R**
- rafale, mode, 34
- rapport largeur/hauteur (3:2), 37
- réalisation de vidéos, 51
- recyclage, mise au rebut, 134
- réglage
 - date et heure, 6
 - emplacement de stockage, 13
 - flash, 29
 - langue, 87
 - longueur de vidéo, 55
 - mode de prise de vue, 20
 - options PASM, 24
 - qualité d'image, 37
 - résolution, 37
 - retardateur, 33, 57
 - sortie vidéo, 86
- réinitialisation, réglages PASM par défaut, 45
- résolution
 - paramètres de qualité, 131
 - réglage, 37
 - vidéo, 131
- retardateur
 - photos, 33
 - témoin, iii
 - vidéos, 57
- retardateur, délai de l'obturateur, 33, 57
- retour au menu précédent, 82
- retour au mode précédent, 82
- Review (Visualisation), bouton, 59

S

scènes éloignées, 25

sécurité

 appareil photo, 134

 pile, 17

sépia, ton des photos, 40

service et assistance, 126

Share (Partager), bouton, 75

sites Web Kodak, 125

son de l'obturateur, 85

sport, mode, 20

station

 accueil, 97

 impression, 96

station d'accueil

 caractéristiques, 107

 chargement de la pile, 102

 compatibilité avec l'appareil

 photo, 108

 connecteur sur l'appareil

 photo, vi

 connexion, 99

 contenu de l'emballage, 97

 dépannage, 106

 état des témoins, 103, 104

 insertions, 98

 installation du logement

 d'insertion

 personnalisé, 98

 mise en place de

 l'appareil, 101

 visualisation des photos, 105

stockage des images, menu, 14

suppression

 au cours d'une visualisation

 rapide, 27, 52

 par formatage, 87

 photos/vidéos, 62

 photos/vidéos protégées, 65

supprimer, bouton, iv

système, configuration

 nécessaire

 Macintosh, 90

 Windows, 89

T

taille de fichier, réglage, 37

téléchargement de

 photos, 93, 104

téléobjectif, bouton, iv

télévision, diaporama, 69

témoin de mode, iv, 123

témoins

 appareil photo, mode, 123

 chargeur de piles, 3

 station d'accueil, 103, 104

tirages en ligne, commande, 95

- transfert
 - via l'appareil photo, 93
 - via la station d'accueil, 104
- U**
- uniforme, 42
- universel, logement
 - d'insertion, 98
- URL, sites Web Kodak, 125
- USB (universal serial bus)
 - câble, 2
 - connexion à l'appareil photo, 94
 - connexion à la station d'accueil, 99
 - emplacement de la connexion, v
 - transfert de photos, 93
- V**
- veille, écrans, 8
- vérification
 - état de l'appareil photo, réglages, 8
 - réglage de stockage, 15
- vidéo, témoin, iii
- vidéos
 - affichage de la date, 71
 - attribution de noms de fichiers, 137
 - capacités de stockage, 135
 - copie, 70
 - éliminer les bruits de l'appareil photo, 54
 - emplacement sur la carte, 136
 - marquage pour albums, 56
 - marquage pour un envoi par courrier électronique, 78
 - mode, 20
 - prise, 51
 - protection, 65
 - réglage de la longueur, 55
 - suppression, 62
 - transfert vers l'ordinateur, 93, 104
 - vérification de l'emplacement, 15
 - vérification des réglages, 11
 - visualisation, 59, 60
 - visualisation sur un téléviseur, 69
 - visualisation, station d'accueil, 105
- visualisation
 - après avoir pris une vidéo, 52

- informations relatives à
 - l'appareil photo, 88
 - informations sur les
 - photos/vidéos, 72
 - photo, 59
 - photo agrandie, 64
 - photo après la prise, 27
 - visualisation des photos
 - affichage multiple, 61
 - agrandissement, 64
 - au cours de la prise, 27
 - diaporama, 67
 - écran de l'appareil photo, 59
 - options de menu, 63
 - protection, 65
 - sans extension de
 - l'objectif, 73
 - station d'accueil, 105
 - suppression, 62
 - visualisation des vidéos
 - au cours de leur prise, 52
 - diaporama, 67
 - écran de l'appareil photo, 59
 - options de menu, 63
 - protection, 65
 - station d'accueil, 105
 - suppression, 62
 - visualisation rapide
 - désactivation, 83
 - utilisation, 27, 52
 - visualisation, bouton, iv
 - vitesse d'obturation, mode PASM, 22
 - vitesse ISO, 39
 - vue arrière, appareil photo, iv
 - vue avant, appareil photo, iii
 - vue de dessous, appareil photo, vi
 - vue de dessus, appareil photo, vi
 - vues latérales, appareil photo, v
- W**
- Windows
 - configuration système nécessaire, 89
 - installation du logiciel, 91
- Y**
- yeux rouges, flash, 29

Z

zone de mise au point, 43

zoom

 bouton, iv

 numérique, 84

 optique, photo, 28

 optique, vidéo, 53

zoom numérique

 utilisation, 29

zoom numérique avancé, 29, 84